

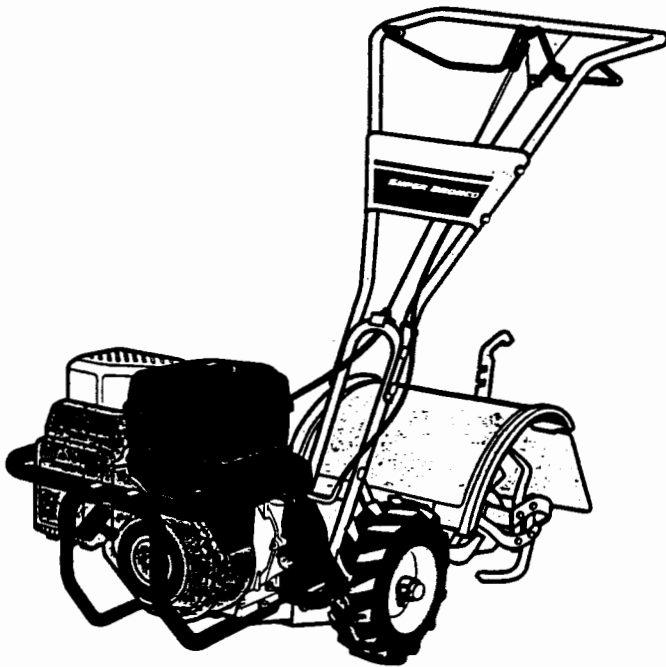

Manuel de l'utilisateur



Motoculteur à dents
arrière modèles

630B - Tuffy®

634F - Bronco™

634B - Super Bronco™

Modèle 634B illustré

IMPORTANT : BIEN LIRE LES RÈGLES DE PRÉVENTION ET LES INSTRUCTIONS

Avertissement : Cet appareil est muni d'un moteur à combustion interne et ne doit pas être utilisé en forêt, sur un terrain broussailleux ou gazonneux brut à moins que le système d'échappement du moteur ne soit muni d'un pare-étincelles conforme aux lois locales ou provinciales (si applicable). Si un pare-étincelles est utilisé, il doit être tenu en état de fonctionnement par l'utilisateur. Dans l'état de la Californie, il est exigé par la loi. Les autres états et provinces pourraient avoir des lois semblables. Les lois fédérales s'appliquent sur les terrains fédéraux. Il est possible de se procurer un pare-étincelles au département de service d'Les Distributions R.V.I. Ltée, 2955 J.-B.-Deschamps, Lachine, Qc, H8T 1C5.

Les Distributions R.V.I. Ltée, 2955 J.-B.-Deschamps, Lachine, Qc, H8T 1C5

IMPRIMÉ AU CANADA

Pour de plus amples renseignements, visiter le www.troybilt.com

TABLE DES MATIÈRES

Contenu	Page
Le service à la clientèle	2
Les règles de prévention	3
L'assemblage	7
Les commandes et dispositifs	12
Le fonctionnement	15
L'entretien	23
L'entreposage hors-saison	29
Le dépistage des défauts	30
Listes de pièces	32
La garantie	40

TROUVER LE NUMÉRO DU MODÈLE

Le manuel de l'utilisateur est important pour votre nouveau motoculteur à dents arrière. Il aide l'utilisateur à assembler, préparer et entretenir l'appareil afin de maximiser les performances. Il convient de lire et de comprendre son contenu.

- Pour trouver le numéro de modèle, regarder la surface inverse du protecteur de dents. Un exemple de plaque de modèle est illustré ci-dessous. Copier le numéro de modèle et le numéro de série de l'équipement dans l'espace ci-dessous pour s'y reporter ultérieurement.

<div style="display: flex; align-items: center;">  <div style="font-size: small;"> <p>TROY-BILT LLC P.O. BOX 361131 CLEVELAND, OH 44136 330-558-7220 866-840-6483</p> </div> </div> <p style="margin-top: 10px;">www.troybilt.com</p>	<p>Copier le n° de modèle ici _____</p> <p>Copier le n° de série ici _____</p>
--	--

INFORMATION SUR LE MOTEUR

Le fabricant du moteur est responsable de toutes questions concernant la performance, la puissance nominale, les spécifications, la garantie et le service à la clientèle du moteur. Il convient de se reporter au manuel de l'utilisateur/du propriétaire emballé séparément avec votre appareil pour plus de renseignements.

LE SERVICE À LA CLIENTÈLE

Si l'utilisateur éprouve des difficultés à assembler ce produit ou si l'utilisateur a des questions à propos des commandes, du fonctionnement ou de l'entretien de cet appareil, il convient de communiquer avec le département de service.



Composer le (514) 636-0620 pour rejoindre le département de service d'Les Distributions R.V.I. Ltée. Avoir le n° de modèle et le n° de série de l'appareil en main. Se reporter à la section précédente pour connaître leur emplacement.

Pour de plus amples renseignements, visiter le www.troybilt.com

Section

1

Les règles de prévention

Cet appareil est conforme aux normes de prévention volontaires B71.8 - 1996 commanditées par la «Outdoor Power Equipment Institute, Inc.» et publiées par la «American National Standards Institute.»



AVERTISSEMENT

Les gaz d'échappement du moteur de cet appareil contiennent des produits chimiques pouvant causer le cancer, des malformations à la naissance ou autres dommages au système reproducteur humain.

Symbole d'avertissement



Ceci est un symbole d'avertissement. On l'utilise dans ce manuel pour avertir l'utilisateur d'un danger potentiel. Quand l'utilisateur voit ce symbole, il doit lire et obéir à l'avertissement qui l'accompagne, faute de quoi, il pourrait se blesser ou abîmer l'équipement.

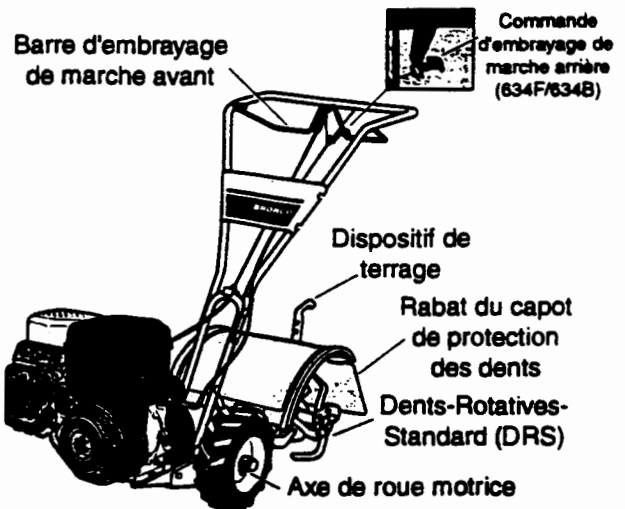

Illustration 1-1: Commandes et fonctions du motoculteur (modèle illustré 5,5 Hp). Se reporter au manuel de l'utilisateur du moteur pour la description des commandes du moteur.



La Formation

1. Lire attentivement le manuel de l'utilisateur, le manuel de l'utilisateur du moteur et tout autre document accompagnant l'appareil. Être bien familiarisé avec les commandes et l'utilisation du motoculteur et de son moteur. Savoir comment arrêter l'appareil et débrayer ses commandes rapidement.
2. Ne pas permettre aux enfants de faire fonctionner le motoculteur. Les adultes doivent lire les instructions avant de faire fonctionner l'appareil.
3. Éloigner les humains et les animaux de la zone de travail.
4. L'utilisateur est responsable des accidents, des risques envers les autres, leurs biens et eux-même.

La Préparation

1. Inspecter soigneusement la zone de travail avant de faire démarrer le motoculteur. Déplacer les objets qui s'y trouvent.
2. S'assurer que toutes les commandes sont relâchées et que les deux roues soient réglées à roues motrices avant de faire démarrer le moteur.
3. Enfiler les vêtements adéquats avant de faire fonctionner le motoculteur. Éviter les vêtements amples et les bijoux qui pourraient se coincer dans les pièces mobiles.
4. Éviter de travailler en sandales, pieds nus, en espadrilles ou en petits souliers. Porter des chaussures robustes permettant une bonne prise sur les surfaces glissantes.
5. Ne pas utiliser le motoculteur à proximité de câbles de tuyaux ou de boyaux souterrains. En cas de doute, contacter l'hôtel de ville.

6. Avertissement: manipuler le carburant avec soin; il est très inflammable et ses vapeurs pourraient causer une explosion. Prendre les précautions suivantes:

- a. Ranger l'essence dans des contenants réservés à cet effet.
- b. Ne jamais retirer le bouchon de remplissage ou faire le plein tant que le moteur tourne. Laisser le moteur refroidir plusieurs minutes avant de faire de plein.
- c. Éviter d'approcher les allumettes, les cigarettes, les cigares, les pipes, les flammes nues et les étincelles de l'essence ou d'un bidon d'essence.
- d. Faire le plein à l'extérieur avec grandes précautions. Éviter de faire le plein à l'intérieur. Utiliser un entonnoir ou un bec verseur pour faire le plein.
- e. Refermer le bouchon de

remplissage et le bouchon du contenant solidement.

- f. En cas de dégât d'essence, éviter de démarrer le moteur, mais éloigner l'appareil du dégât et éviter de provoquer toute source d'allumage jusqu'à ce que les vapeurs d'essence se soient dissipées.
7. Éviter de faire des ajustements lorsque le moteur tourne (à moins de recommandation du fabricant).

Le Fonctionnement

1. Éviter de placer les mains ou les pieds près ou sous les pièces rotatives.
2. Traverser les chemins de gravier, les trottoirs et les routes avec prudence. Demeurer attentif aux objets cachés et à la circulation. Éviter de prendre des passagers.
3. Après avoir heurté un objet, il convient d'arrêter le moteur, de retirer le câble de la bougie d'allumage et de l'empêcher de toucher la bougie d'allumage. Bien inspecter l'appareil et faire les réparations nécessaires avant de faire redémarrer et d'utiliser l'appareil à nouveau.
4. Prendre soin de ne pas glisser ou tomber.
5. Si l'appareil vibre anormalement, il convient d'arrêter le moteur, de débrancher le câble de bougie et de l'empêcher de toucher à la bougie d'allumage. Vérifier immédiatement la cause. Les vibrations sont généralement signe de défektivité.
6. Il convient d'arrêter le moteur, de débrancher le câble de bougie, de l'empêcher de toucher à la bougie avant de quitter le siège de l'utilisateur, de dégager les dents ou de procéder à l'inspection, au réglage ou à la réparation de l'appareil.
7. Prendre toutes les précautions possibles avant de quitter l'appareil. Arrêter le moteur. Débrancher le câble et l'éloigner de la bougie. Vérifier que les roues soient réglées à

« roue motrice ».

8. Avant de nettoyer, de réparer ou d'inspecter l'appareil, il convient d'arrêter le moteur et de s'assurer que toutes les pièces mobiles se sont immobilisées. Débrancher le câble de bougie et l'empêcher de toucher la bougie afin d'éviter un démarrage accidentel.
9. Le rabat sur le capot de protection des dents doit être abaissé avant de faire fonctionner le motoculteur.
10. N'utiliser le motoculteur que si tous les protecteurs et autres dispositifs de prévention sont bien en place.
11. Éviter de faire tourner le moteur dans un endroit fermé. Les gaz d'échappement du moteur contiennent du monoxyde de carbone, un poison mortel inodore, incolore et insipide.
12. Défendre aux enfants et aux animaux de s'approcher.
13. Éviter de faire fonctionner le motoculteur sous puissance du moteur si les roues sont en position « ROUE LIBRE ». En position « ROUE LIBRE », les roues ne retiennent pas le motoculteur et le mouvement des dents pourrait propulser le motoculteur promptement et ainsi causer une perte de maîtrise. Toujours engager les roues à l'aide des axes de roue en position « roues motrices » avant le démarrage ou d'engager les dents/roues avec la barre d'embrayage de marche avant (tous les modèles) ou la commande d'embrayage de marche arrière (modèles 634F/634B seulement).
14. Le motoculteur pourrait rebondir ou sursauter subitement si les dents frappent un sol très compact, gelé ou un objet enterré comme une grosse pierre, des racines ou une souche. En cas de doute concernant les conditions du sol, suivre la procédure de vérification suivante :

- a. Marcher à côté du motoculteur, juste derrière. Tenir le guidon d'une seule main. Décontracter le bras, mais tenir fermement.
- b. Travailler de plus en plus creux à chaque tour. Régler la profondeur à l'aide du dispositif de terrage.
- c. Faire tourner le moteur lentement.
- d. Dégager la zone de travail des grosses pierres, des racines et des autres débris.
- e. Éviter d'appuyer sur le guidon. Si nécessaire, soulever légèrement le guidon pour éviter de trop enfoncer les dents.
- f. Avant d'atteindre le sol compact et dur à la fin d'une allée, il convient de réduire la vitesse du moteur et de soulever le guidon afin de sortir les dents de la terre.
- g. En cas d'urgence, arrêter les dents et les roues en relâchant l'embrayage. Éviter de retenir le motoculteur.
15. Éviter de surcharger le motoculteur en tentant d'enfoncer les dents trop profondément et trop rapidement.
16. Éviter de faire fonctionner le motoculteur en grande vitesse de route sur des surfaces dures ou glissantes. Regarder derrière soi et être prudent en reculant.
17. Éviter les pentes trop abruptes. Il convient de ralentir sur les pentes et d'avoir le pied solide. Éviter le réglage « roues libres » sur les pentes.
18. Interdire à quiconque de s'approcher.
19. Utiliser des accessoires et des outils adaptables approuvés par le fabricant du motoculteur seulement.
20. Utiliser les outils adaptables et les accessoires lorsque recommandé.
21. Éviter de faire fonctionner le motoculteur si la lumière est

inadéquate ou si la visibilité est mauvaise.

22. L'utilisateur ne doit pas faire fonctionner l'appareil s'il est fatigué, sous l'influence de l'alcool, de la drogue ou de médicaments.

23. Il convient de ne pas altérer les réglages du régulateur de régime de l'appareil. Le régulateur commande le régime sécuritaire maximum afin de protéger le moteur et toutes les mobiles contre la vitesse excessive. Demander l'aide d'un dépositaire agréé en cas de problème.

24. Éviter de toucher les pièces du moteur après l'utilisation. Laisser les pièces se refroidir.

25. Ne pas oublier qu'il est possible d'arrêter les dents et les roues soit en relâchant la barre d'embrayage de marche avant ou, sur les modèles 634F et 634B, la commande d'embrayage de marche arrière (tout dépendant), soit en déplaçant l'interrupteur d'allumage et/ou le levier de commande de l'étrangleur à « Arrêt ».

26. Se reporter aux instructions de la section 4 de ce manuel pour apprendre à charger ou à décharger le motoculteur.

27. Tirer ou inverser la direction de l'appareil très prudemment.

28. Faire démarrer le moteur prudemment et conformément aux instructions. Les pieds de l'utilisateur doivent être éloignés des dents.

29. Éviter de soulever ou de transporter l'appareil lorsque le moteur tourne.

Entretien et Entreposage

1. Le motoculteur, les accessoires et les outils adaptables doivent être en bon état en tout temps.

2. Vérifier régulièrement la force de serrage de tous les écrous, les vis, les boulons pour que l'équipement soit toujours sécuritaire.

3. Il convient de vider le réservoir d'essence avant d'entreposer l'appareil où se trouvent des sources d'allumage comme de l'eau chaude, un poêle à gaz, une fournaise, une sècheuse, un four, un moteur électrique, etc. Laisser le moteur se refroidir avant de ranger l'appareil dans un endroit fermé.

4. Dégager le moteur du gazon, des feuilles ou du surplus de graisse afin de réduire les risques d'incendie.

5. Entreposer le carburant dans un endroit frais et bien aéré, éloigné de tout appareil capable de produire une

flamme ou une étincelle. Entreposer le carburant dans un contenant approuvé, hors de portée des enfants.

6. Se reporter aux sections concernant l'entretien de ce manuel et au manuel du moteur si l'appareil doit être entreposé pour une période prolongée.

7. Éviter de procéder à l'entretien de l'appareil si le moteur tourne ou si le câble de bougie est branché, sauf indications contraires.

8. Vidanger le réservoir d'essence à l'extérieur.

Autocollants

Pour des raisons de prévention, divers autocollants d'avertissements et d'instruction sont apposés à votre appareil (se reporter à l'illustration 1-2).

Maintenir les autocollants propres et lisibles en tout temps. Communiquer avec un dépositaire agréé ou avec le distributeur pour obtenir des autocollants de remplacement.

Se reporter aux listes de pièces de ce manuel pour connaître l'emplacement des autocollants, leur description et leur numéro de pièce.

Symboles des commandes

Divers symboles (illustrés ici, avec description) pourraient être affichés sur le motoculteur et le moteur. Les symboles n'apparaissent pas tous sur l'appareil.



Vite



Lent



Arrêt



Étrangleur
engagé



Étrangleur
désengagé



Marche
arrière



Dents
rotatives



Embrayage



Débrayage



Direction du motoculteur



Direction du levier

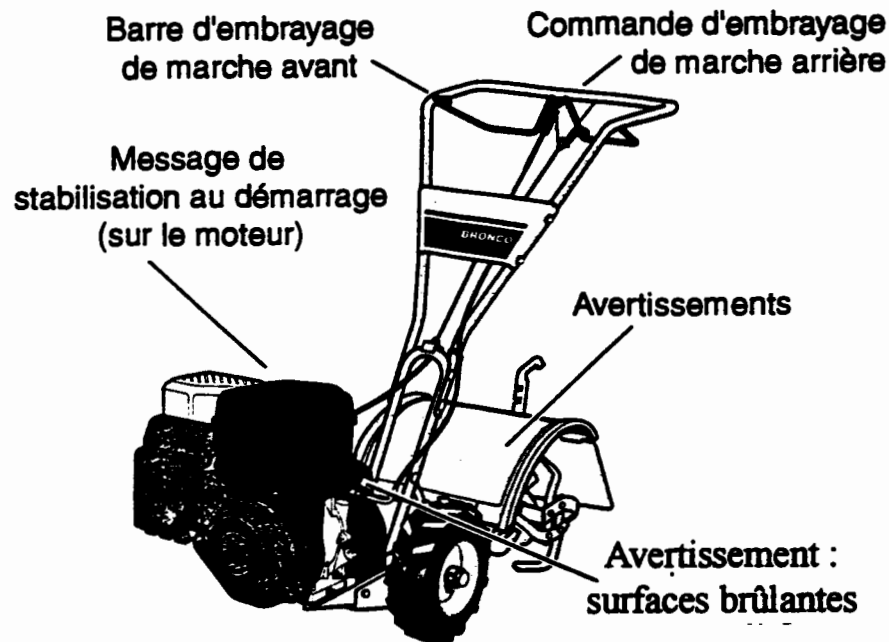

Illustration 1-2

**AVERTISSEMENT**

ÉVITER LES BLESSURES EN :

- LISANT LE MANUEL DE L'UTILISATEUR
- CONNAISSANT L'EMPLACEMENT ET LE FONCTIONNEMENT DE TOUTES LES COMMANDES
- GARDANT TOUS LES DISPOSITIFS DE PRÉVENTION ET LES PROTECTEURS EN PLACE ET EN SERVICE
- NE PERMETTANT PAS AUX ENFANTS ET AUX ADULTES NON FAMILIERS AVEC L'ÉQUIPEMENT D'UTILISER LE MOTOCULTEUR
- ÉTEIGNANT LE MOTEUR ET DÉBRANCHANT LE CÂBLE DE BOUGIE AVANT DE NETTOYER LES DENTS OU DE FAIRE DES RÉPARATIONS
- NE PERMETTANT À PERSONNE DE S'APPROCHER
- RESTANT ÉLOIGNÉ DES PIÈCES ROTATIVES
- TIRANT OU INVERSANT LA MARCHÉ DE L'APPAREIL AVEC BEAUCOUP DE PRUDENCE

Section

2

L'Assemblage



AVERTISSEMENT

Prévenir les blessures et l'endommagement des biens. Éviter de faire démarrer le moteur jusqu'à ce que l'assemblage soit complété et que l'utilisateur ait lu et compris les directives et les règles de prévention énoncées dans ce manuel.

(1) Paire de ciseaux (pour couper les attaches en plastique).

(1) Règle (pour vérifier la tension de la courroie).

(1) Bloc en bois (pour supporter le motoculteur pendant le changement de roues).

(1) Manomètre (pour les modèles à pneumatiques)

(1) Entonnoir propre pour l'huile

(1) Huile à moteur. Se reporter au manuel de l'utilisateur du moteur pour connaître les spécifications et la quantité requise.

Introduction

Suivre attentivement les étapes d'assemblage suivantes afin de bien préparer le motoculteur. Il est recommandé de lire cette section entièrement avant de débiter l'assemblage.

REMARQUE : Ce manuel s'adresse à plusieurs modèles de motoculteur. Ne tenir compte de l'information qui correspond au modèle acheté.

Inspection de l'Appareil

Inspecter l'appareil et la boîte sur réception. Communiquer avec la compagnie de livraison (la compagnie de camionnage) si le produit est endommagé. Les informer des dommages et demander la marche à suivre pour faire une réclamation. Protéger ses droits en faisant une réclamation écrite. Poster une copie à la compagnie de livraison dans les quinze jours suivant la livraison. Communiquer avec un dépositaire en cas de besoin d'assistance.

Outils et Nécessaire

(1) Clé ouverte 3/8" *

(2) Clés ouvertes 7/16" *

(2) Clés ouvertes 1/2" *

(2) Clés ouvertes 9/16" *

(1) Grande clé à molette (modèles 634F/634B seulement)

* Une clé à molette convient aussi.

Assemblage en 9 Étapes

1^{re} ÉTAPE : Le Déballage

REMARQUE : Éviter de plier les câbles de commande en déballant l'appareil.

1. Le motoculteur pèse environ 133 lbs/ 66 kg. Éviter de soulever l'appareil de la palette d'expédition d'une autre façon que de la façon suivante.

2. Retirer l'emballage et les matériaux de protection de l'appareil. Retirer toutes les agrafes se trouvant à la base du carton et retirer le carton.

3. Retirer les pièces désassemblées et le sachet séparé de boulonnerie qui se trouve dans le carton. Vérifier que tous les items de la « Liste des Pièces Détachées » soient bien là (communiquer avec son dépositaire ou avec le distributeur si une pièce manque ou est endommagée).

REMARQUE : Identifier les vis à l'aide du gabarit de vis (illustration 2-1)

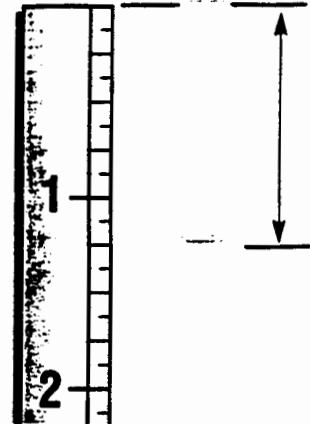

Illustration 2-1 : Pour déterminer la longueur des vis, placer la vis sur le gabarit, telle qu'illustrée, et mesurer la distance entre le bas de la vis et la tête de la vis.

Liste des Pièces Détachées

Qté	Description
1	Barre de support du guidon
1	Ens. du guidon
<i>Le sachet de boulonnerie contient :</i>	
1	Vis à créneau #10-24 x 2"
1	Vis hexagonale 1/4" - 20 x 1-1/4"
6	Vis hexagonales 5/16" - 18 x 1-1/2"
2	Vis hexagonales 3/8" - 16 x 3/4"
2	Rondelles plates 3/8"
6	Rondelles fendues 5/16"
1	Contre-écrou hexagonal 1/4" - 20
6	Écrous hexagonaux 5/16" - 18
1	Écrou hexagonal #10 - 24
2	Contre-écrous hexagonaux 3/8" - 16
1	Ressort de câble (se reporter à l'illustration 2-5, W)
1	Support du câble d'embrayage avant (se reporter à l'illustration 2-4, P)
2	Rondelles de blocage 3/8"

Liste des Pièces Détachées (suite)

Qté	Description
2	* Vis auto-taraudeuses $\frac{1}{4}$ - 20 x $\frac{1}{2}$ "
1	* Support du câble d'embrayage arrière
	* Modèles 634F & 634B seulement

IMPORTANT : Le carter du moteur doit être rempli d'huile avant de faire démarrer le moteur. Suivre les instructions énoncées dans cette section et dans le manuel de l'utilisateur du moteur.

REMARQUE : Les côtés GAUCHE et DROIT du motoculteur sont en fonction de l'utilisateur quand celui-ci se tient derrière le guidon.

2° ÉTAPE : Assembler le Guidon

1. Attacher les pattes de la barre de support du guidon (illustration 2-2, A) aux parois intérieures du châssis sans serrer. Utiliser deux vis hexagonales $\frac{3}{8}$ " - 16 x $\frac{1}{4}$ " (B), deux rondelles plates $\frac{3}{8}$ " (C), deux rondelles de blocage $\frac{3}{8}$ " (GG) et deux contre-écrous hexagonaux $\frac{3}{8}$ " - 16 (D).

2. Les deux supports métalliques pour la barre du guidon comportent trois trous de réglage de la hauteur (Illustration 2-2, E et F). Choisir le réglage qui fait en sorte que le guidon soit environ au niveau de la taille de l'utilisateur lorsque les dents sont enfoncées de 3 à 4" / 7,5 à 10 cm dans le sol. Attacher sans serrer les supports métalliques à la barre du guidon (A) à l'aide de deux vis $\frac{5}{16}$ " - 18 x $1\frac{1}{2}$ " (G), deux rondelles fendues $\frac{5}{16}$ " (H) et deux écrous hexagonaux $\frac{5}{16}$ " - 18 (I). **REMARQUE :** Si le support métallique ne peut pas bouger, il convient de desserrer la vis (J) et l'écrou.

3. Attacher le guidon (K) à la barre de support du guidon (A) à l'aide de

quatre vis $\frac{5}{16}$ " - 18 x $1\frac{1}{2}$ " (G), (O) et de l'arbre de roue (N).

quatre rondelles fendues $\frac{5}{16}$ " (H) et quatre écrous hexagonaux $\frac{5}{16}$ " - 18 (I). Serrer les quatre vis solidement.

4. Serrer la boulonnerie du guidon solidement.

3° ÉTAPE : Enlever le Motoculteur de la Palette d'Expédition

Pour faire descendre le motoculteur de la palette d'expédition, il convient de régler les roues à «Roue Libre», comme suit :

1. Placer un solide bloc sous la transmission afin de soulever une roue à environ 1" - 2cm du sol.

2. Retirer la goupille fendue (Illustration 2-3, L) ainsi que l'axe de roue motrice (M) du moyeu de roue

3. Glisser la roue complètement vers l'intérieur sur l'arbre de roue (illustration 2-3, N). Réinstaller l'axe de roue motrice (M) dans l'arbre de roue seulement (mais pas dans le moyeu de roue). Fixer l'axe de roue motrice avec la goupille fendue (L) en poussant la goupille jusqu'au fond. La roue doit tourner librement (roue libre) sur l'arbre. Recommencer avec l'autre roue.

4. En poussant sur le guidon, faire rouler le motoculteur sur une surface plate.

IMPORTANT : Avant de faire démarrer le moteur, les roues doivent être réglées à « Roues Motrices » de nouveau (goupilles dans les moyeux

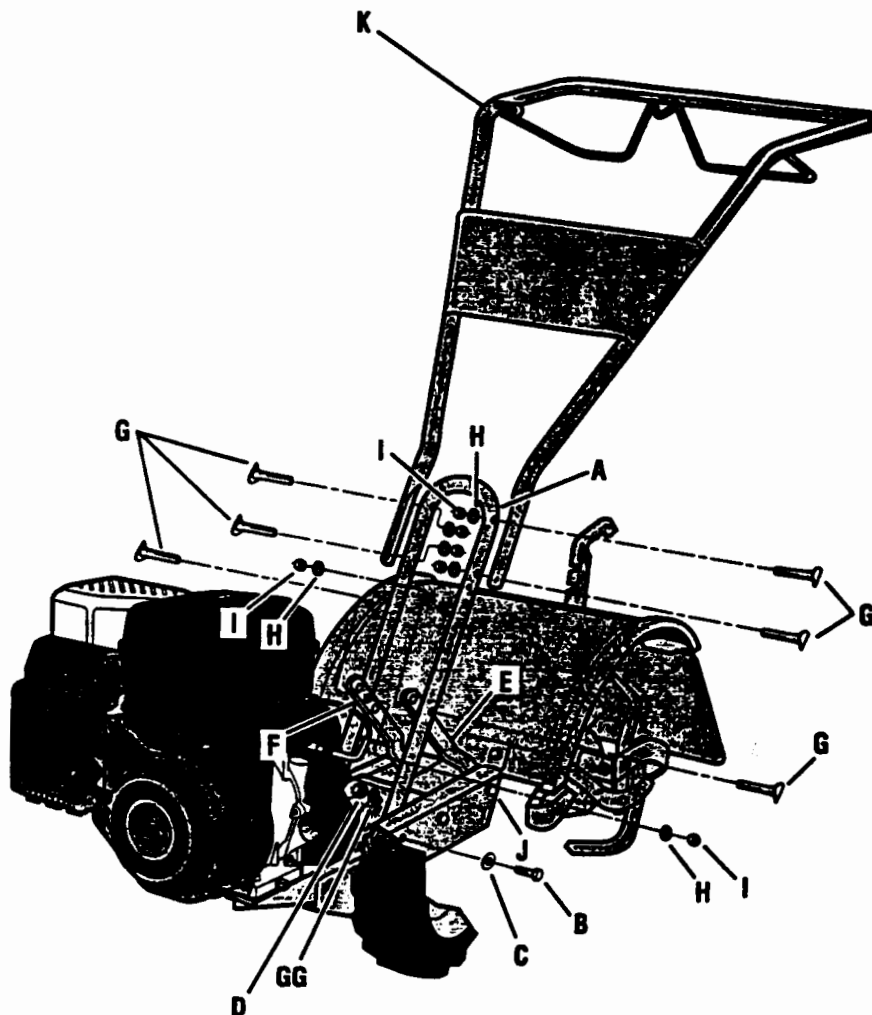

Illustration 2-2 : Attacher le guidon (modèle illustré, 5,5 HP)

et l'arbre de roue). Cette procédure est décrite dans la section 3 sous le titre *Les Axes de Roues Motrices*.

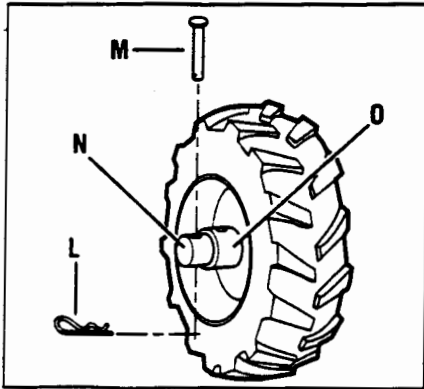

Illustration 2-3 : Roue en position «Roue Libre» (axe de roue motrice dans l'arbre de roue seulement).

support de câble. Pousser le connecteur de câbles (Illustration 2-4, U) dans le trou du support jusqu'à ce que la gorge du connecteur reste prise.

3. Insérer la vis à créneau #10-24 x 2" (illustration 2-5, V) dans le bout en crochet du ressort de câble (W) jusqu'à ce que les filets de la vis s'étendent dans le ressort.

4. Visser l'écrou hexagonal #10-24 (illustration 2-5, Z) sur la moitié de la longueur de la vis (V).

5. Visser la vis (V) sur le tendeur de câble (X).

6. Accrocher le ressort de câble (illustration 2-6, W) dans le coude en V dans la barre d'embrayage de marche avant (Y).

7. Vérifier la tension sur la courroie d'entraînement de marche avant en prenant deux mesures du ressort

tension de la courroie est bonne si la deuxième mesure est de 1/16" à câble 3/16" plus longue que la première. Si c'est le cas, visser l'écrou hexagonal (illustration 2-7, Z) solidement contre le tendeur de câble (X) tout en empêchant le tendeur de câble de tourner.

c. Si la longueur du ressort est bonne, il convient d'ajuster la tension du câble tel que décrit dans la section 5 sous le titre *La Vérification et le Réglage de la Tension de la Courroie*. Si la tension du câble est mal réglée, la courroie pourrait glisser (le câble n'est pas assez tendu) ou les dents pourraient se déplacer accidentellement lorsque la barre d'embrayage est au point mort (le câble est trop tendu).

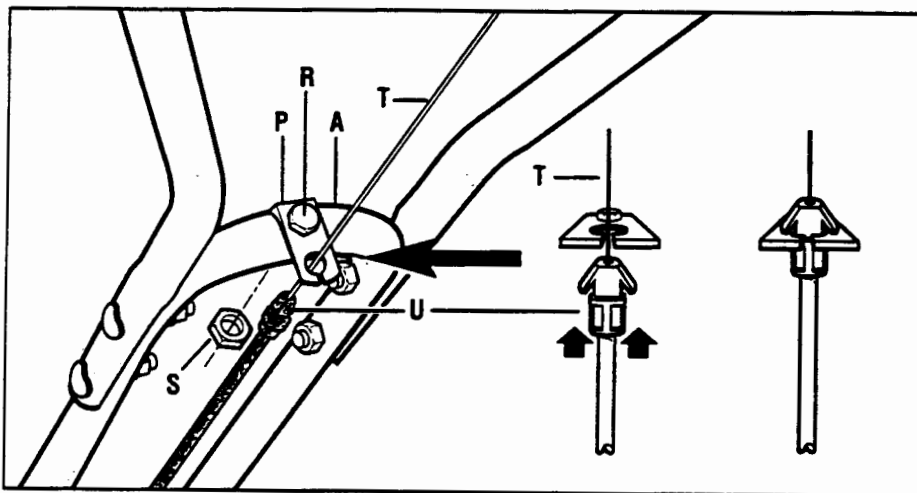

Illustration 2-4 : Installation du support de câble et du câble d'embrayage avant

4^e ÉTAPE : Installer le Câble d'Embrayage Avant

1. Attacher le support du câble d'embrayage avant (illustration 2-4, P) à la barre de support du guidon (A) à l'aide d'une vis hexagonale 1/4" - 20 x 1-1/4" (R) ainsi qu'un contre-écrou hexagonal 1/4" - 20 (S). Serrer solidement.
2. Déballez le câble d'embrayage avant avec précaution (le câble sans bouton) et insérer le conducteur de câble mince (illustration 2-4, U) dans la fente du

comme suit :

- Laisser la barre d'embrayage de marche avant (illustration 2-6, Y) relâchée (débrayée). Mesurer la longueur du ressort de câble (W) à partir de la bobine la plus à l'extérieur jusqu'à la bobine la plus à l'intérieur.
- Appuyer sur la barre d'embrayage de marche avant (se reporter à l'illustration 2-7) et mesurer à nouveau la longueur du ressort. La

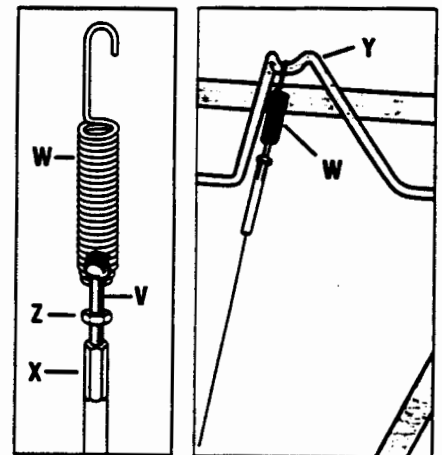

Illustration 2-5 : Ressort de câble et tendeur

Illustration 2-6 : Attacher le ressort de câble d'embrayage avant à la barre d'embrayage avant

5^e ÉTAPE : Installer le Câble d'Embrayage de Marche Arrière (Modèles 634F et 634B Seulement)

1. Déballez le câble d'embrayage de marche arrière (Illustrations 2-8, 2-9, CC) et le placer dans le guidon. S'assurer que le câble passe sous la barre d'embrayage de marche avant.

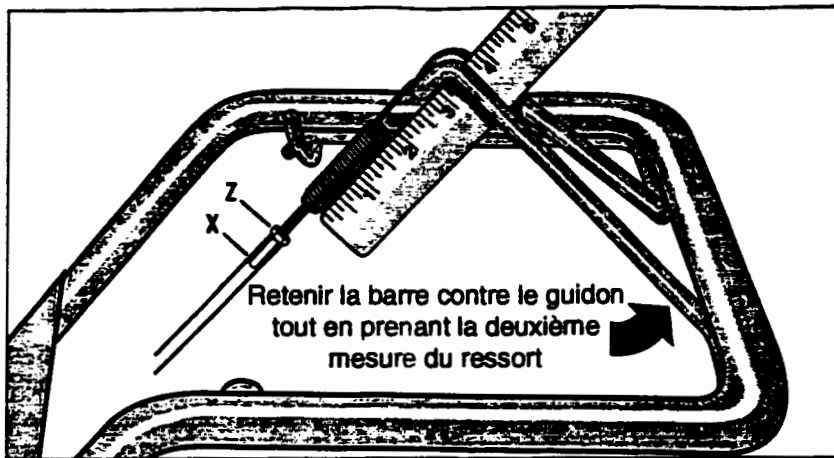

Illustration 2-7 : Vérifier la tension de la courroie de marche avant en prenant deux fois la mesure de la longueur entre les bobines du ressort - une première fois avec la barre débrayée et une deuxième avec la barre embrayée.

2. À l'aide des deux vis auto-taraudeuses (illustration 2-8 AA) visser le support de montage du câble de marche arrière (BB) contre le guidon, tel qu'illustré.
3. Insérer le câble (illustration 2-8, CC) dans la fente du support de câble et placer la surface plane de l'ensemble fileté à côté de la surface plane du trou. Glisser l'écrou hexagonal (DD) en haut du câble et le serrer solidement.
4. Attacher le câble d'embrayage de marche arrière à la poignée gauche du

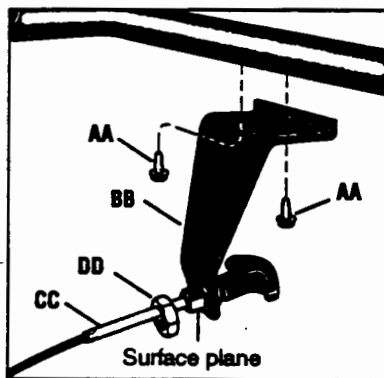

Illustration 2-8 : Installation du support de câble et du câble d'embrayage de marche arrière

guidon avec une attache de câble (illustration 2-9, EE).

5. Tester le fonctionnement de l'embrayage de marche arrière en tirant, puis relâchant le bouton de câble. Le bouton doit revenir au point mort (contre le support). En cas de défaillance, communiquer avec son dépositaire pour assistance technique.

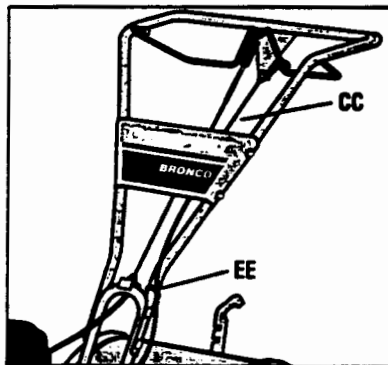

Illustration 2-9 : Disposer le câble d'embrayage de marche arrière (CC) tel qu'illustré. Fixer à l'aide d'une attache de câble (EE).

6^e ÉTAPE : Vérifier le Niveau d'Huile de Transmission

La transmission a été remplie d'huile à engrenages à l'usine. Toutefois, il convient de vérifier le niveau d'huile à ce point, afin de s'assurer que l'huile suffit.

IMPORTANT : Éviter de faire fonctionner le motoculteur si le niveau d'huile de transmission est bas. Faute de quoi, les composantes de la transmission pourraient être sérieusement endommagées.

1. Placer le motoculteur sur une surface plane, tirer le levier du dispositif de terrage (illustration 2-10,

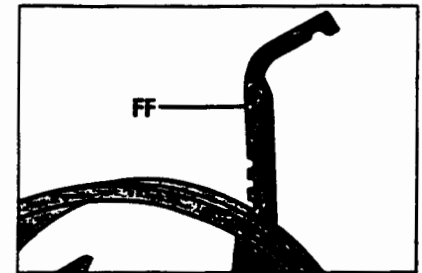

Illustration 2-10 : Réglage du levier du dispositif de terrage

GG) puis le remonter jusqu'à la plus basse encoche de réglage du levier. Bloquer le levier.

2. Retirer le bouchon de remplissage d'huile (illustration 2-11, GG) placé sur le couvercle du boîtier de transmission et repérer l'arbre d'entraînement principal placé dans le boîtier.
3. Le niveau d'huile est correct s'il atteint environ la moitié du côté de l'arbre d'entraînement principal.
4. Si le niveau d'huile est bas, ajouter de l'huile. Se reporter à A. La Vérification de l'Huile de Transmission dans la section 5.



Illustration 2-11 : Retirer le bouchon de remplissage d'huile

7^e ÉTAPE : Ajouter de l'Huile à Moteur

Le motoculteur est expédié sans huile à moteur.

IMPORTANT : Ne pas faire démarrer le moteur sans ajouter d'huile au préalable. Le moteur pourrait être gravement endommagé s'il fonctionne sans huile.

1. Se reporter au manuel de l'utilisateur du moteur pour connaître les spécifications et la quantité à ajouter.

2. Placer le motoculteur sur une surface nivelée, régler le dispositif de terrage jusqu'à ce que le moteur soit nivelé.

3. Ajouter de l'huile à moteur en suivant la démarche énoncée dans le manuel de l'utilisateur du moteur.

4. Descendre le levier de terrage jusqu'à la première encoche. Bloquer le levier. Les dents sont ainsi placées en position de « déplacement ». Ceci permet à l'utilisateur de déplacer le motoculteur sans que les dents ne touchent le sol.

8^e ÉTAPE : Vérifier le Serrage de la Boulonnerie

Vérifier le serrage de tous les écrous et toutes les vis.

9^e ÉTAPE : Vérifier la Pression d'Air des Pneus (les appareils munis de pneumatiques)

Vérifier la pression d'air des pneus munis de soupapes à air avec un manomètre pour pneus. Dégonfler ou gonfler les pneus de manière à ce que la mesure indique de 15 à 20 PSI. Les pneus doivent être gonflés également afin d'éviter que l'appareil ne penche sur un côté.

IMPORTANT : Ceci complète les étapes d'assemblage de l'appareil. Avant d'utiliser l'appareil, il convient de lire toutes les sections de ce manuel ainsi que le manuel de l'utilisateur du moteur :

- Section 1 : *La Prévention*
- Section 3 : *Les Commandes et Dispositifs*
- Section 4 : *Le Fonctionnement*

Section

3

Les Fonctions et les Commandes

**AVERTISSEMENT**

Avant de faire fonctionner l'appareil, il convient de lire et de comprendre toutes les instructions de fonctionnement et de prévention énoncées dans ce manuel, dans le manuel de l'utilisateur du moteur et sur les autocollants apposés à l'appareil. Tout manquement à ces instructions pourraient donner lieu à de sérieuses blessures.

**AVERTISSEMENT**

Aucune des roues ne doit être réglée à ROUE LIBRE quand le moteur tourne. Toujours régler les deux roues à ROUE MOTRICE avant de faire démarrer le moteur, faute de quoi, l'utilisateur pourrait perdre la maîtrise de l'appareil, se blesser ou endommager ses possessions.

Pour placer les roues en mode ROUE MOTRICE ou ROUE LIBRE, il convient de faire comme suit :

1. Arrêter le moteur, déconnecter le câble de bougie (l'extrémité connectée à la bougie) et laisser le moteur refroidir.
2. Soulever une roue d'environ 1" / 2,5 cm du sol et placer un support solide sous la transmission.

Introduction

Cette section contient une description de l'emplacement et de la fonction de toutes les commandes du motoculteur. Se reporter à la section suivante « Le Fonctionnement », pour un énoncé détaillé des instructions de fonctionnement.

Les Commandes du Moteur

Se reporter au manuel de l'utilisateur (inclus avec la documentation du motoculteur) pour identifier les commandes du moteur.

IMPORTANT : La commande d'arrêt du moteur est placée sur le moteur.

Les Axes de Roue Motrice

Chacune des roues est munie d'axe de roue motrice (illustrations 3-2 et 3-3, A) qui retiennent chacune des roues à l'arbre de roue (B). Les roues peuvent être réglées à ROUE MOTRICE ou ROUE LIBRE.

Il convient de régler les deux roues à ROUE MOTRICE avant de faire démarrer le moteur. Insérer les axes de roue motrice dans les moyeux de roue et dans l'arbre de roue. Ainsi, les roues sont bloquées dans l'arbre de roue et tournent soit lorsque la barre d'embrayage de marche avant (tous les modèles) est engagée, soit lorsque la commande d'embrayage de marche arrière (modèles 634F et 634B) est actionnée.

**AVERTISSEMENT**

Éviter de placer le motoculteur sur le côté pour changer le réglage des roues. Ceci pourrait causer une fuite de carburant.

Ne pas suivre ces instructions pourrait donner lieu à de graves blessures ou à l'endommagement de biens.

3. Retirer la goupille fendue (illustrations 3-2 et 3-3, C) de l'axe de roue motrice (A).

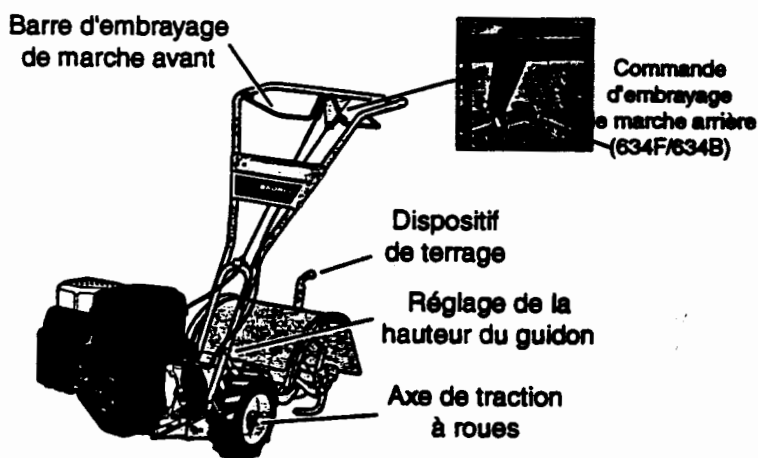

Illustration 3-1 : Les commandes et les dispositifs du motoculteur (modèle illustré 5,5 HP). Se reporter au manuel de l'utilisateur du moteur pour identifier les commandes du moteur.

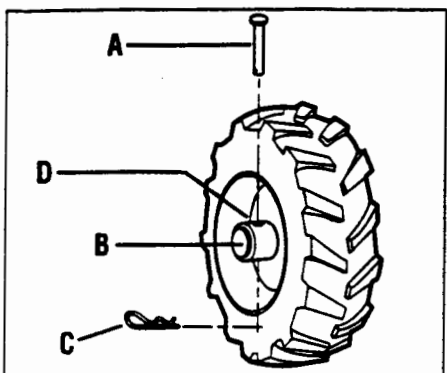

Illustration 3-2 : Réglage ROUE MOTRICE

4. FONCTION ROUE MOTRICE (illustration 3-2) : Glisser la roue vers l'extérieur et aligner les trous du moyeu de roue (illustration 3-2, D) et l'arbre de roue (B). Insérer l'axe de roue motrice (A) dans le moyeu de roue (D) et l'arbre de roue (B). Fixer l'axe de roue motrice avec la goupille fendue (C) en l'enfonçant le plus loin possible. Répéter la démarche pour l'autre roue et ensuite retirer le support placé sous la transmission.

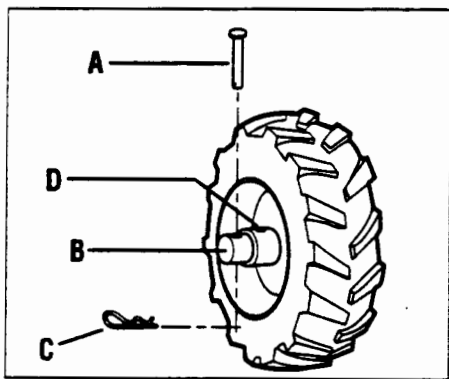

Illustration 3-3 : Réglage ROUE LIBRE

5. FONCTION ROUE LIBRE (Illustration 3-3) : Glisser la roue vers l'intérieur et insérer l'axe de roue motrice (illustration 3-3, A) seulement dans le trou de l'arbre de roue (B). Fixer l'axe de roue motrice avec la goupille fendue (C) en l'enfonçant le plus loin possible. Répéter la démarche pour

l'autre roue et ensuite retirer le support placé sous la transmission.



AVERTISSEMENT

Avant de faire démarrer le moteur, il convient de régler les deux roues en fonction ROUE MOTRICE. Se reporter à AXES DE ROUE MOTRICE pour plus de détails.

Éviter d'engager la barre d'embrayage de marche avant ou la commande d'embrayage de marche arrière (si applicable) lorsque les roues ne sont pas réglées à ROUE MOTRICE. Les dents pourraient propulser le motoculteur violemment vers l'avant ou l'arrière. Un manquement à cette règle pourrait donner lieu à de graves blessures, une perte de la maîtrise du motoculteur ou autre dommage.

La Barre d'Embrayage de Marche Avant

La barre d'embrayage de marche arrière (illustration 3-4, E) commande l'embrayage de l'entraînement de la marche avant des roues et des dents.

Faire fonctionner l'embrayage de marche avant :

1. Placer les roues en fonction ROUE MOTRICE (lire l'AVERTISSEMENT ci-haut.)
2. Soulever et retenir la barre d'embrayage (illustration 3-4, E) contre le guidon pour faire tourner les roues et les dents en marche avant.
3. Relâcher la barre d'embrayage pour débrayer (arrêter) les roues et les dents (le moteur continue de tourner).

La Commande d'Embrayage de Marche Arrière (Modèles 634F/634B seulement)

La commande d'embrayage de marche arrière (Illustration 3-4, F) commande l'embrayage de la marche arrière des roues et des dents. La fonction de marche arrière n'est utilisée que pour manœuvrer le motoculteur – éviter d'engager les dents dans le sol lorsque l'utilisateur travaille en marche arrière.



AVERTISSEMENT

- Tirer ou inverser la direction de l'appareil très prudemment. Regarder derrière pour éviter les obstacles.
- Éviter de travailler en marche arrière.

Un manquement à ces règles pourrait donner lieu à de graves blessures.

Faire fonctionner la commande d'embrayage de marche arrière :

1. Régler les roues à ROUE MOTRICE (lire l'AVERTISSEMENT ci-haut).
2. Immobiliser le motoculteur en relâchant la barre d'embrayage de marche avant.
3. Soulever le guidon jusqu'à ce que les dents ne touchent plus le sol, regarder derrière pour éviter les obstacles et tirer le bouton de commande (illustration 3-4, F). Les roues et les dents tournent en marche arrière.
4. Relâcher le bouton de commande pour désengager (arrêter) les roues et les dents (le moteur continue de tourner).

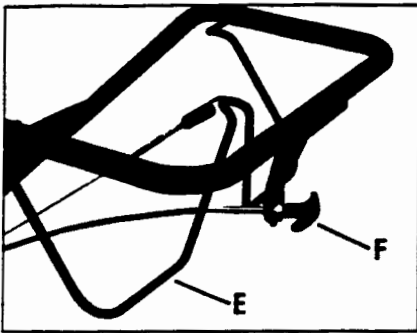

Illustration 3-4 : Tous les modèles sont munis d'une barre d'embrayage de marche avant (E). Seul les modèles 634F/634B sont munis de la commande d'embrayage de marche arrière (F).

Le Dispositif de Terrage

Ce levier (illustration 3-5, G) commande la profondeur des dents. Tirer le levier vers le bas et le glisser vers le haut ou le bas pour engager l'encoche correspondante au réglage désiré.

Le « réglage de déplacement » (première encoche à partir du haut) permet de soulever les dents d'environ 1-1/2" du sol pour permettre à l'utilisateur de déplacer le motoculteur sans que les dents ne touchent le sol. Le dispositif de terrage doit aussi être réglé ainsi pendant le démarrage du moteur.

Plus le levier est déplacé vers le haut, plus le motoculteur travaille en profondeur. L'encoche la plus basse équivaut à une profondeur d'environ 6"/15 cm, tout dépendant de l'état du sol. Pour de meilleurs résultats, retourner d'abord la terre en surface. Augmenter graduellement la profondeur.



AVERTISSEMENT

Éviter de creuser trop profondément, trop vite avec les dents. Graduellement enfoncer les dents. Régler le levier du dispositif de terrage à DÉPLACEMENT avant de faire démarrer le moteur. Ce réglage empêche les dents de toucher le sol avant que l'utilisateur ne soit prêt.

Faillir à ces directives pourrait entraîner de graves blessures et l'endommagement de biens.

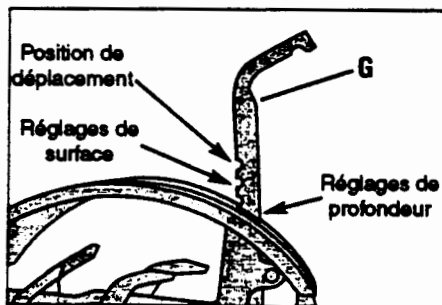

Illustration 3-5 : Levier du dispositif de terrage (G)

Le Réglage de la Hauteur du Guidon

Le guidon possède trois réglages (illustration 3-6). De manière générale, il convient d'ajuster le guidon de façon à ce qu'il atteigne la taille lorsque les dents sont enfoncées de 3 à 4" - 7,5 à 10 cm dans le sol.

Ajuster le guidon :

1. Arrêter le moteur, débrancher le câble de bougie (extrémité connectée à la bougie) et laisser le moteur refroidir.
2. Retirer la boulonnerie, replacer le guidon et réinstaller la boulonnerie solidement.

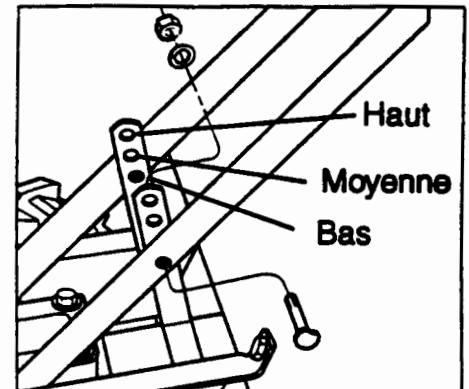

Illustration 3-6 : Réglage de la hauteur du guidon



AVERTISSEMENT

Avant d'utiliser l'appareil, l'utilisateur doit avoir lu attentivement et compris toutes les règles de prévention (section 1), la section 3 et la section 4 de ce manuel ainsi que le manuel de l'utilisateur du moteur et les autocollants apposés à l'appareil.

Négliger ces règles pourrait donner lieu à de sérieuses blessures et des dommages matériels.

Introduction

Lire la section *Fonctionnement* du manuel de l'utilisateur du moteur avant de faire démarrer le moteur. Ensuite, l'utilisateur doit se familiariser avec les commandes de base du motoculteur avant de l'utiliser dans le jardin. Placer le motoculteur dans un endroit à l'air libre et sur une surface plane. L'utilisateur doit se pratiquer, sans utiliser les dents (régler les dents à « DÉPLACEMENT »), jusqu'à ce qu'il se soit complètement familiarisé avec les commandes. Une fois complètement familiarisé avec les commandes du motoculteur, l'utilisateur peut commencer à retourner la terre du jardin.

Le Rodage

La procédure d'entretien qui suit doit être remplie après les deux premières heures de fonctionnement (se reporter à la section *Entretien* de ce manuel et du manuel de l'utilisateur du moteur).

1. Changer l'huile à moteur.
2. Vérifier la boulonnerie. Toutes les pièces doivent être en place et bien serrées. Serrer ou remplacer si nécessaire.

3. Vérifier la tension de la courroie d'entraînement avant.

4. Vérifier le niveau d'huile pour transmission.

Le Démarrage et l'Arrêt du Moteur

Liste de Préparation au Démarrage
Débrancher le câble de bougie (l'extrémité connectée à la bougie). Il convient de suivre cette procédure de vérification et de service avant chaque utilisation :

1. Lire les sections *Les Règles de Prévention* et *Les Commandes* de ce manuel. Lire le manuel de l'utilisateur du moteur fourni avec l'appareil.
2. Régler les roues à « ROUE MOTRICE » (les axes de roue doivent être insérés dans les trous des moyeux de roue et de l'arbre de roue).
3. Vérifier la boulonnerie. Remplacer ou serrer si nécessaire.
4. Vérifier le niveau d'huile à moteur. Se reporter au manuel de l'utilisateur du moteur.
5. S'assurer que tous les protecteurs et couvercles sont en place.
6. Vérifier le filtre à air et le système de refroidissement du moteur. Se reporter au manuel de l'utilisateur du moteur.



DANGER

LE CARBURANT ET SES VAPEURS SONT HAUTEMENT INFLAMMABLES.

Respecter les règles de prévention à propos du carburant énoncées dans ce manuel (se reporter à la section 1) et dans le manuel du moteur.

Négliger les règles de prévention qui concernent le carburant pourrait donner lieu à de graves blessures.

Commande d'embrayage
de marche arrière
(634F/634B)

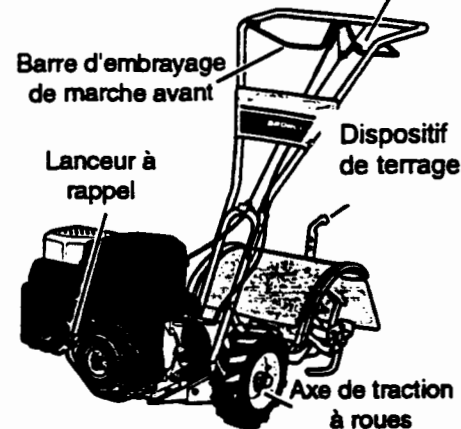

Illustration 4-1

7. Faire le plein d'essence.
8. Attacher le câble de bougie à la bougie.

Le Démarrage du Moteur

Les étapes qui suivent expliquent la façon de faire démarrer et d'arrêter le moteur. Lire toutes les instructions de fonctionnement de l'appareil contenues dans cette section avant d'actionner l'embrayage des dents ou des roues. Il convient de réviser toutes les règles de prévention de la section 1 : *Les Règles de Prévention* et toute l'information sur les commandes du moteur et du motoculteur de la section 3 : *Les Fonctions et les Commandes*.

1. Compléter la liste de préparation au démarrage sur cette page.
2. Régler les roues à « ROUE MOTRICE » (se reporter à *Les Axes de Roue Motrice* dans la section 3 de ce manuel.)



ATTENTION

Éviter les blessures graves et les bris d'équipement en :

- réglant les deux roues à « ROUE MOTRICE » avant de faire démarrer le moteur. Éviter le réglage « ROUE LIBRE » lorsque le moteur tourne. Les roues ne retiennent pas l'appareil lorsqu'elles sont réglées à « ROUE LIBRE ». Les dents pourraient donc propulser soudainement le motoculteur vers l'avant ou l'arrière.
- plaçant la barre d'embrayage de marche avant (tous les modèles et la commande d'embrayage de marche arrière (modèles 634F/634B) au point mort. Pour ce faire, relâcher les leviers.
- évitant de faire tourner le moteur dans un endroit mal aéré ou fermé. Les émissions du moteur contiennent du monoxyde de carbone, un gaz inodore mais mortel.
- restant à l'écart du silencieux et des surfaces avoisinantes. La chaleur de ces surfaces peut atteindre 150°F/ 65°C.

3. Abaisser complètement le levier du dispositif de terrage en mode «Déplacement » de sorte que les dents ne touchent pas au sol.

4. Relâcher toutes les commandes du motoculteur.

5. Le moteur est muni d'une valve d'arrêt. Ouvrir la valve, telle qu'indiquée dans le manuel de l'utilisateur du moteur.

6. Placer l'interrupteur d'allumage et/ou le levier d'accélérateur à «ON», «RUN», «FAST» ou «START».

7. Étrangler ou amorcer le moteur, tel qu'indiqué dans le manuel de l'utilisateur du moteur.

8. Placer une main sur le réservoir d'essence afin de stabiliser l'appareil pendant le démarrage. Ensuite faire

démarrer le moteur à l'aide du lanceur à rappel, tel qu'indiqué dans le manuel de l'utilisateur du moteur.

Lorsque le moteur démarre, déplacer graduellement le levier d'étrangleur (si applicable) «NO CHOKE», «CHOKE OFF», ou «RUN».

9. Le levier d'accélérateur doit être réglé à «FAST» pendant le fonctionnement du motoculteur. :



AVERTISSEMENT



Se tenir éloigné des dents en mouvement. Les dents en mouvement pourraient causer de graves blessures.

Arrêter le Moteur et Motoculteur

1. Arrêter le mouvement des roues et des dents, en relâchant la barre d'embrayage de marche avant (tous les modèles) ou la commande d'embrayage de marche arrière (modèles 634F/ 634B), tout dépendant de celle qui est utilisée.

2. Arrêter le moteur en plaçant le levier d'accélérateur à «OFF» ou à «STOP».

Le Fonctionnement du Motoculteur

Les instructions suivantes permettront à l'utilisateur un maximum de prévention et le meilleur rendement possible. Lire la rubrique *Trucs et Techniques* dans cette section avant d'utiliser le motoculteur.

REMARQUE : Cet appareil est un motoculteur traditionnel à « DENTS ROTATIVES STANDARD » (DRS ou SRT), muni de dents tournant vers l'avant. Il fonctionne tout autrement

que les motoculteurs à dents contrarotatives ou à dents avant.

1. Suivre la Liste de Préparation au Démarrage au début de la présente section. S'assurer que les roues sont au mode « ROUE MOTRICE ».

2. Complètement abaisser le levier du dispositif de terrage de façon à ce que les dents ne touchent pas le sol. L'utilisateur doit se pratiquer à se déplacer entre les sites à cultiver avec ce réglage. Régler le levier à la hauteur désirée avant de commencer à travailler (se reporter à la rubrique *Trucs et Techniques*).

3. Faire démarrer le moteur et le laisser se réchauffer. Placer ensuite le levier d'accélérateur à «FAST» (vite).



Illustration 4-2 : En marche avant, il convient de guider le motoculteur d'une seule main.

4. Mettre les roues et les dents en marche avant de la façon suivante :

- (a) Tirer la barre d'embrayage de marche avant contre le guidon. Relâcher la barre pour interrompre le mouvement vers l'avant des dents et des roues.
- (b) Demeurer détendu et laisser les roues tirer l'appareil tandis que les dents cultivent le sol. Marcher derrière l'appareil en restant un peu sur le côté de l'appareil. Tenir le guidon d'une main. Garder une poigne légère mais solide (le bras doit demeurer détendu). Se reporter à l'illustration 4-2. Laisser le motoculteur avancer à son rythme.

Éviter d'appuyer sur le guidon pour enfoncer les dents plus profondément, cela enlève le poids qui pèse sur les roues, réduit la traction et force les dents à propulser le motoculteur.



AVERTISSEMENT

Éviter d'appuyer sur le guidon afin d'enfoncer le motoculteur plus profondément. Ceci empêche les roues de retenir le motoculteur et permet aux dents de propulser rapidement le motoculteur vers l'avant. L'équipement pourrait être endommagé et/ou l'utilisateur blessé grièvement.

5. Mettre les roues et les dents en marche arrière de la façon suivante (modèles 634F/634B seulement) :

- (a) Regarder vers l'arrière et être prudent. Éviter de retourner la terre en marche arrière.
- (b) Arrêter le mouvement vers l'avant. Soulever le guidon d'une main jusqu'à ce que les dents soient sorties du sol puis tirer le bouton de commande d'embrayage de marche arrière (se reporter à l'illustration 4-3). Pour interrompre la marche arrière, relâcher le bouton de commande d'embrayage.

6. Pour se déplacer avec le modèle 630B en marche arrière sur de courtes distances, faire comme suit :

- (a) Relâcher la barre d'embrayage de marche avant. Soulever ensuite le guidon jusqu'à ce que les dents ne touchent plus au sol.



Illustration 4-3 : Soulever les dents du sol et regarder derrière soi lors d'un déplacement en marche arrière.

- (b) Tirer le guidon vers la gauche de manière à ce que la roue droite fasse un « pas » vers l'arrière. Ensuite, tirer le guidon vers la droite de manière à ce que la roue gauche fasse un « pas » vers l'arrière. Répéter au besoin.
- (c) Sur de longues distances, il convient d'éteindre l'appareil, de placer les roues en mode « ROUE LIBRE ».

7. Tourner le motoculteur comme suit :

- (a) Il convient de s'entraîner à tourner le motoculteur sur une surface plane et dégagée. Tenir ses pieds et ses jambes loin des dents.
- (b) Pour entamer un virage, soulever le guidon jusqu'à ce que les dents soient sorties du sol et que le poids du moteur et des dents soit équilibré au-dessus des roues.
- (c) Le poids du motoculteur est équilibré. Pousser le guidon sur le côté désiré afin de diriger l'appareil d'un côté ou de l'autre.



Illustration 4-4 : Pour entamer un virage, soulever le guidon jusqu'à ce que les dents soient sorties du sol et que le poids du moteur et des dents soit équilibré au-dessus des roues.



Illustration 4-5 : Pousser le guidon sur le côté désiré afin de diriger l'appareil d'un côté ou de l'autre.

Arrêter le Motoculteur et le Moteur

1. Pour arrêter les roues et les dents, relâcher la barre d'embrayage de marche avant (tous les modèles) ou la commande d'embrayage de marche arrière (modèles 634F et 634B), selon le cas.

2. Pour arrêter le moteur, placer l'interrupteur d'allumage et le levier d'accélérateur à «OFF» ou «STOP».

TRUCS ET TECHNIQUES

**Profondeur
des labours****AVERTISSEMENT**

Avant de commencer, communiquer avec l'hôtel de ville et s'informer à propos des câbles et des équipements qui pourraient être enfouis sous le terrain. Éviter de cultiver le sol près de câbles électriques, de fils téléphoniques, de tuyaux ou de boyaux enfouis.

suivant. (L'arrosage du terrain quelques jours à l'avance facilite le travail, tout comme de laisser le terrain reposer un jour ou deux avant de faire le tour final en profondeur.)

- Éviter d'appuyer sur le guidon pour enfoncer les dents plus profondément, le poids qui pèse sur les roues diminue et la traction est réduite. Lorsque les roues ne peuvent plus retenir le motoculteur en place, les dents auront tendance à propulser et à faire sauter vivement le motoculteur. (Il arrive qu'une légère pression sur le guidon permette de parvenir à cultiver une section de pelouse, de terre encroûtée particulièrement dure mais dans la plupart des cas ce n'est pas nécessaire).
- Éviter d'essayer de creuser trop vite, spécialement sur une pelouse intacte ou sur de la terre n'ayant pas été cultivée pendant un certain temps. Le dispositif de terrage doit être réglé en surface (pas plus d'un pouce ou deux (2,5 ou 5 cm de profondeur) pour les premiers tours. Ensuite, enfoncer les dents d'un pouce (2,5 cm) à chaque tour

- Pour biner (briser la terre croûteuse autour des plantes afin de détruire les mauvaises herbes, illustration 4-9), ajuster la profondeur des dents de 1 à 2 po / 2,5 à 5 cm. Cultiver le sol en surface protège les racines qui poussent en surface. Au besoin, soulever légèrement le guidon pour empêcher les dents de creuser trop profondément. (biner la terre sur une base régulière élimine non seulement les mauvaises herbes, cela détache et aère la terre qui absorbe mieux l'humidité et accélère la croissance du plant.)

**Choisir la vitesse de rotation
des dents et des roues**

Avec l'expérience, l'utilisateur découvrira la combinaison, profondeur et vitesse qui lui convient.

Régler le levier d'accélérateur de manière à fournir au moteur la puissance requise tout en le laissant tourner le plus lentement possible, du moins jusqu'à ce que la profondeur maximum désirée soit atteinte. Il pourrait être souhaitable de faire le tour final d'un lit de semence et d'ameublir la terre avec un régime moteur plus élevé. Choisir le régime du moteur selon la profondeur des dents permet un niveau de puissance suffisant pour faire le travail sans forcer le moteur.

**C'est le motoculteur qui
travaille**

Tout en labourant, l'utilisateur peut se détendre et laisser les roues tirer le motoculteur et les dents creuser. Marcher d'un pas léger du côté qui n'a pas encore été retourné (afin d'éviter les traces de pas dans le sol fraîchement cultivé). Tenir le guidon légèrement mais solidement d'une seule main.

Éviter les traces de pas

Lorsque possible, il convient de marcher sur le côté encore à travailler pour éviter de faire des traces de pas sur la terre fraîchement sarclée ou cultivée. Les traces de pas pourraient causer le compactage de la terre et nuire aux racines et contribuer à l'érosion du sol. Elles favorisent aussi l'ensemencement de mauvaises herbes qui avaient été labourées hors de la terre.

**Éviter de cultiver la terre
détrempée ou humide**

Lorsque le sol est humide, le motoculteur casse des morceaux de terre qui pourraient nuire aux plants. Si le temps le permet, attendre un jour ou deux après de fortes pluies pour laisser le sol sécher avant de travailler avec le motoculteur. Vérifier la terre en faisant une petite boule dans une main. Si elle se comprime trop facilement, c'est qu'elle est encore trop humide.

TRUCS ET TECHNIQUES (suite)



- Pour préparer un lit de semence, repasser une deuxième fois sur le premier rang, ensuite pour les autres tours, repasser sur la moitié des autres rangées (se reporter à l'illustration 4-6). Lorsque l'utilisateur a terminé dans une direction, il convient de faire un autre tour perpendiculaire au premier, comme le démontre l'illustration 4-7. Pour de meilleurs résultats, repasser sur la moitié de chaque rangée. Il pourrait être nécessaire de repasser trois ou quatre fois pour pulvériser la terre de sols très durs.
- Si la taille du jardin ne permet pas de retourner la terre sur le sens de la longueur, puis sur le sens de la largeur, alors toujours repasser sur la moitié de la rangée précédente puis enchaîner avec des passages successifs à un quart de largeur.

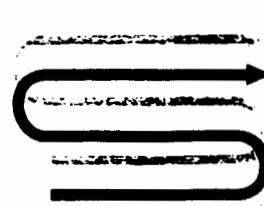

Illustration 4-6

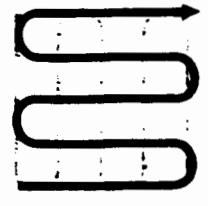

Illustration 4-7

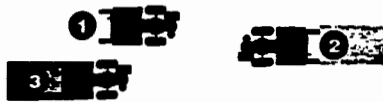
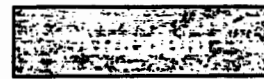

Illustration 4-8



Avec un peu de planification, il est possible de se laisser suffisamment d'espace entre les rangs pour ameublir la terre (se reporter à l'illustration 4-9).



Illustration 4-9

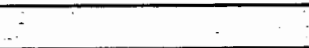

Composter signifie simplement cultiver la terre et enterrer toutes matières organiques comme les résidus de culture, les feuilles, les coupures de gazon et les cultures de protection. Cette matière se décompose pendant la saison morte et fournit au sol d'importants nutriments.

Les premiers végétaux à composter sont les résidus de culture comme les restants de vignes, les rafles de raisin, les tiges et les racines. Composter ces résidus de culture dès que la récolte est terminée. Le plus tôt est le mieux, car la matière tendre et verte est plus facile à retourner dans la terre.

Les tiges de maïs sur pied de hauteur raisonnable peuvent être compostées.

Riper (sans déplanter) les tiges de maïs facilite le coupage des tiges. Empêcher les dents de s'embourber dans les coupures en provoquant une embardée ou en employant fréquemment la marche arrière. Faire plusieurs tours, puis attendre quelques jours pour terminer le restant de chaume.

Une fois le compostage des résidus de culture terminé, ajouter d'autres matières organiques comme des feuilles, des déchets de coupe et même des restants de table. Une fois dans le sol, ces matières se décomposent et fournissent à la terre des nutriments encore plus importants.

Après avoir composté, il est peut-être souhaitable de cultiver une couche de protection verte pendant la saison morte. Cultiver simplement le trèfle, la luzerne, le sarrasin, les pois, les fèves, l'ivraie ou le chou frisé, puis cultiver la terre avant la période des semis.



AVERTISSEMENT

Pendant le compostage, éviter de régler le dispositif de terrage trop creux si le motoculteur saute ou se cabre.

Si le motoculteur saute ou se cabre, éviter les graves blessures en réglant le dispositif de terrage en surface, puis augmenter graduellement la profondeur au fil des tours.

TRUCS ET TECHNIQUES (suite)

Cultiver un sol en pente

Lire les recommandations qui suivent avant de travailler sur une pente :

Pour jardiner sur une pente modérée, il convient de respecter deux très importantes lignes de conduite :

1. Cultiver la terre en pente uniquement lorsque la pente est modérée, éviter les pentes où il est difficile de prendre appui. (revoir les règles de préventions dans la section 1 : *Les règles de prévention* de ce manuel.
2. Il est recommandé de travailler de haut en bas de la pente plutôt qu'en cultures étagées. Cultiver à la verticale sur une pente laisse un maximum de surface de plantation et laisse aussi de l'espace pour ameublir la terre

IMPORTANT : Maintenir en tout temps le niveau d'huile dans le moteur (vérifier à toutes les demi-heures de fonctionnement). L'inclinaison de la pente fait en sorte que l'huile pourrait ne pas se rendre dans les pièces du moteur qui doivent être lubrifiées. Maintenir le réservoir d'huile plein en tout temps.

Cultiver un terrain en pente de haut en bas (à la verticale)

- Pour minimiser l'érosion, il convient d'ajouter suffisamment de matière organique à la terre de manière à ce qu'elle puisse retenir assez d'humidité et essayer de minimiser les traces de pas et de roues.
- Pour cultiver à la verticale, tenter de faire le premier rang en amont, puisque le motoculteur laboure plus profondément en amont qu'en aval. Sur le sol tendre ou les mauvaises herbes, il sera peut-être nécessaire de soulever le guidon légèrement pour les déplacements en amont de la pente. En aval, chevaucher le premier rang d'environ la moitié de la largeur du motoculteur.

Cultiver en étage

- Lorsqu'une pente est trop abrupte ou trop courte pour être cultivée à la verticale, il pourrait être nécessaire de cultiver en largeur et de créer des cultures étagées. Les cultures étagées sont des rangs qui sont coupés dans le flanc de la pente, formant une surface étroite, mais plate sur laquelle semer.
- Sur une longue pente, il est possible de former de nombreuses cultures étagées, une en dessous de l'autre.
- Éviter de couper des étages de plus de 2 à 3 pi – 0,6 à 0,9 m de largeur. Creuser trop loin dans le flanc de la pente expose un sous-sol pauvre qui n'est pas productif pour les plants.
- Pour construire des étages, commencer en amont de la pente et travailler vers le bas. Aller et venir le long du premier rang tel qu'illustré ci-contre.

**AVERTISSEMENT**

Éviter d'utiliser le motoculteur sur une pente trop abrupte pour être sécuritaire. Cultiver la terre lentement et être certain d'avoir bon pied. Éviter de laisser descendre le motoculteur en mode «ROUE LIBRE». De graves blessures pourraient en résulter.

Cultiver un terrain latéralement mais sans cultures étagées (à l'horizontale).

- Si cultiver un terrain à la verticale ou en cultures étagées est un inconvénient, il est toujours possible de procéder latéralement. Cette méthode est déconseillée car l'utilisateur pourrait perdre l'équilibre et favoriser l'érosion du sol.
- Comme pour le jardinage à la verticale, commencer au haut de la pente et chevaucher le premier passage de moitié. Pour une meilleure stabilité, toujours laisser la roue en amont dans la terre molle et fraîchement labourée.

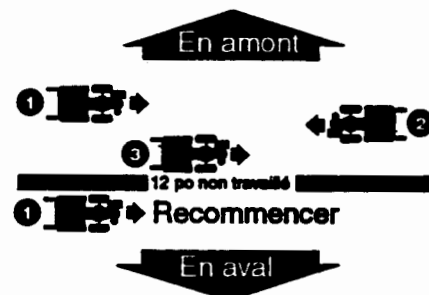

Illustration 4-10

-
- Ensuite, entamer chacun des étages en aval qui suivent en marchant sous l'étage en préparation. Stabiliser le motoculteur en laissant la roue en amont dans le sol tendre et fraîchement cultivé. Éviter de cultiver les douze derniers pouces de la surface en aval extérieure de chaque étage. Cette bande non cultivée empêche les étages de se briser et de s'effondrer. Les bandes servent aussi de passage entre les rangs.

Les dents ont un mouvement autonettoyant qui permet d'éliminer la plupart des blocages dus à l'accumulation de résidus dans les dents. Toutefois, il pourrait arriver occasionnellement que le gazon sec, les rafles de raisin fibreuses ou les vignes robustes bloquent l'appareil. La procédure qui suit décrit la façon d'éviter les blocages et la façon de nettoyer les dents, si nécessaire.

- Pour réduire le blocage, il convient de régler le dispositif de terrage assez profondément pour obtenir suffisamment de force de «broyage» alors que les dents broient la matière contre le sol. Essayer aussi de retourner dans la terre les résidus de culture ou la culture de protection alors qu'ils sont encore verts, humides et tendres.
- Pendant le compostage, essayer de faire osciller le guidon d'un côté à l'autre (d'environ 6 à 12 po – 15 à 30 cm). Cette «embardée» dégage souvent les dents des résidus.
- Si les dents se bloquent, soulever les dents hors de la terre et faire tourner le motoculteur en marche arrière (si l'appareil est muni d'un embrayage en marche arrière) sur une distance de quelques pieds. La marche arrière devrait permettre de dégager les dents en presque totalité.

- Il pourrait être nécessaire de dégager les dents à la main (un couteau suisse est pratique pour couper les morceaux de terre). Éteindre le moteur et déconnecter le câble de bougie avant de dégager les dents à la main.



AVERTISSEMENT

Avant de dégager les dents à la main, il convient d'arrêter le moteur, laisser toutes les pièces mobiles s'immobiliser et de déconnecter le câble de bougie. Retirer la clé de contact sur les modèles à démarrage électrique.

Ne pas respecter ces instructions pourrait entraîner de graves blessures.

Charger et décharger le motoculteur



AVERTISSEMENT

Charger et décharger le motoculteur dans un véhicule est potentiellement dangereux et déconseillé, à moins que ce ne soit absolument nécessaire. De graves blessures ou dommages pourraient en découler.

Toutefois, s'il est nécessaire de charger ou de décharger le motoculteur, suivre la procédure suivante.

- Avant de charger ou de décharger, arrêter le moteur et attendre que toutes les pièces s'immobilisent, déconnecter le câble de bougie et laisser le moteur et le silencieux refroidir.
- Le motoculteur est trop lourd pour être soulevé sans danger par une seule personne. Deux personnes ou plus doivent partager la charge.
- Utiliser des rampes robustes et pousser manuellement (moteur éteint) le motoculteur dans ou hors du véhicule. Deux personnes ou plus sont requises pour ce faire.
- Les rampes doivent être assez solides pour supporter à la fois le poids du motoculteur et des individus qui le manipulent.
- Elles doivent procurer suffisamment de traction pour éviter les dérapages; elles doivent être munies de rails sur les côtés pour guider le motoculteur et elle doivent être munies de verrous pour les fixer au véhicule.
- Les individus qui manipulent le motoculteur doivent porter des bottes de travail solides qui les empêcheront de glisser.
- Placer le véhicule de chargement de manière à ce que l'angle de la rampe soit aussi plat que possible (le moins d'inclinaison possible est le mieux). Éteindre le moteur et appliquer le frein de stationnement.
- Pour monter sur la rampe, il convient de se tenir à la place de l'utilisateur et de pousser le motoculteur. Une personne doit se tenir de chaque côté de l'appareil pour faire tourner les roues.
- Pour descendre sur la rampe, marcher de reculons en tirant le motoculteur. Être attentif aux obstacles derrière soi. Une personne doit se tenir de chaque côté de l'appareil pour contrôler la vitesse des roues. Éviter de faire passer le motoculteur à l'avant, puisqu'il pourrait basculer vers l'avant.
- S'il est nécessaire d'empêcher le motoculteur de rouler sur la rampe, placer des blocs de bois devant les roues. Aussi, faire de même pour immobiliser temporairement le motoculteur sur la rampe (si nécessaire) et pour caler le motoculteur en place une fois chargé.
- Une fois le motoculteur chargé, l'empêcher de rouler en réglant les roues à «ROUE MOTRICE». Caler les roues avec des blocs et attacher solidement le motoculteur.

Section

5

L'Entretien



AVERTISSEMENT

Avant d'inspecter, de nettoyer ou de faire l'entretien de l'appareil, il convient d'éteindre le moteur, d'attendre que toutes les pièces mobiles se soient complètement arrêtées, de débrancher et d'éloigner le câble de bougie. Retirer la clé de contact pour les modèles à démarrage électrique. Ne pas respecter ces instructions pourrait découler en de graves blessures ou dommages.

Le Graissage du Motoculteur

À toutes les dix heures de fonctionnement, huiler ou graisser les points de graissage illustrés en 5-1 et décrits ci-dessous.

Utiliser de l'huile lubrifiante propre (l'huile à moteur de calibre 30 convient) et de la graisse universelle (de préférence une graisse contenant un lubrifiant à métal, si offerte sur le marché).

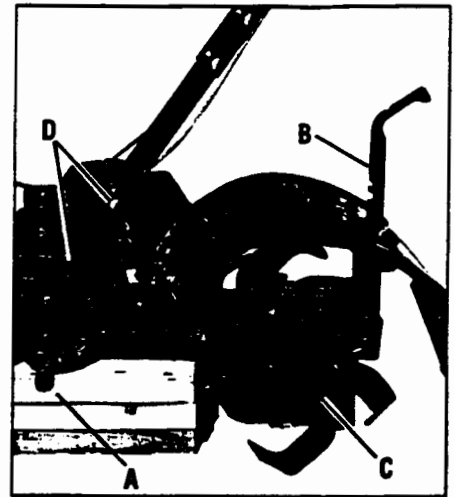

Illustration 5-1

HORAIRE D'ENTRETIEN	
Procédures	Notes
Vérifier l'huile à moteur	2, 3
Nettoyer le moteur	2, 7
Vérifier la tension de la courroie d'entraînement	1, 4
Vérifier la boulonnerie	1, 4
Changer l'huile à moteur	4, 6, 9
Graisser le motoculteur	4
Faire l'entretien du système de filtre à air	7
Vérifier le niveau d'huile pour transmission	1, 5
Vérifier l'usure des dents	5
Vérifier la pression d'air des pneus (si pneumatiques)	5
Faire l'entretien de la bougie d'allumage	7

NOTES

- Vérifier après les deux premières heures du rodage.
- Avant chaque utilisation
- À toutes les cinq heures de fonctionnement
- À toutes les dix heures de fonctionnement
- À toutes les 30 heures de fonctionnement
- Changer plus fréquemment si les conditions sont sales ou poussiéreuses.
- Se reporter au manuel de l'utilisateur du moteur.
- La période qui prend fin la première.
- Changer après les premières deux heures de rodage.

- Retirer les roues, nettoyer l'arbre de roue (illustration 5-1, A) et appliquer une mince couche de graisse sur l'arbre de roue.
- Graisser l'arrière, l'avant et les côtés du levier du dispositif de terrage (illustration 5-1, B)
- Retirer les dents et nettoyer l'arbre de dents (illustration 5-1, C). Limer ou sabler délicatement la rouille, les ébarbures ou les rugosités (particulièrement autour des trous dans l'arbre). Appliquer de la graisse sur les extrémités de l'arbre avant d'installer les dents.
- Huiler les filets des vis de réglage de la hauteur du guidon et des vis de fixation du guidon (illustration 5-1, D)

Les Fuites d'Huile

Avant chaque utilisation, il convient de vérifier si le réservoir d'huile du motoculteur fuit. On remarque généralement la présence d'une accumulation sale et huileuse sur le sol ou sur l'appareil.

Un petit écoulement autour d'un protecteur ou d'une bague d'étanchéité n'est habituellement pas

alarmant. Toutefois, si l'huile dégoutte d'une fois à l'autre, il faut régler le problème immédiatement, car une fuite négligée pourrait sérieusement endommager la transmission !

Si un protecteur fuit, vérifier la solidité des vis. Si les vis sont solides, il faut peut-être changer le joint ou la bague d'étanchéité.

Si la fuite provient d'un arbre et d'une bague d'étanchéité, la bague doit être remplacée. Contacter son dépositaire autorisé ou le distributeur pour bénéficier du service à la clientèle ou des conseils.

IMPORTANT : Éviter de faire fonctionner le motoculteur si le niveau d'huile pour transmission est bas. Vérifier le niveau d'huile à toutes les 30 heures de fonctionnement ou lorsqu'il y a les signes d'une fuite.

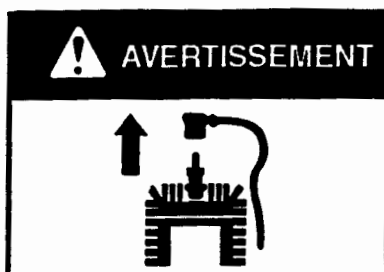

Avant d'inspecter, de nettoyer ou faire la maintenance de l'appareil, il faut éteindre le moteur, attendre que toutes les pièces se soient complètement immobilisées, débrancher la bougie d'allumage et placer le câble à l'écart.

Ne pas suivre ces règles de prévention pourrait donner lieu à de graves blessures ou à l'endommagement de biens matériels.

Vérifier la Boulonnerie

Serrer la boulonnerie si nécessaire et remplacer la boulonnerie manquante avant d'utiliser le motoculteur à toutes les dix heures de fonctionnement.

Ne pas oublier de vérifier les vis rattachant le protecteur de transmission au levier du dispositif de terrage placés sous le capot du motoculteur.

Vérifier la Pression des Pneus (modèles pneumatiques)

Vérifier la pression d'air des deux pneus. La pression doit se trouver entre 15 et 20 PSI (livres par pouce carré).

Les deux pneus doivent être gonflés également afin d'éviter que le motoculteur ne soit plus bas d'un côté.

La Maintenance de l'Huile pour Transmission

Vérifier le niveau d'huile pour transmission à toutes les 30 heures de fonctionnement ou quand il y a une fuite. La transmission pourrait être sévèrement endommagée si le motoculteur fonctionne avec trop peu d'huile pour transmission.

A. Vérifier le niveau d'huile pour transmission :

1. Vérifier le niveau d'huile lorsque la transmission est froide. L'huile prend de l'expansion lorsqu'elle est chaude et fausse la lecture.
2. Placer le motoculteur sur une surface de niveau. Remonter complètement le levier du dispositif

de terrage.

3. Retirer le bouchon de remplissage (illustration 5-2, A) du boîtier de transmission. Regarder dans le trou et repérer l'arbre d'entraînement principal placé sous le trou.

4. Le niveau d'huile est correct s'il atteint l'arbre d'entraînement principal sans le submerger.

5. Si le niveau d'huile est bas, ajouter de l'huile en suivant la démarche décrite ci-bas. Si le niveau d'huile est correct, replacer solidement le bouchon.

IMPORTANT : Ne pas faire fonctionner le motoculteur si le niveau d'huile est bas. La transmission pourrait être lourdement endommagée.

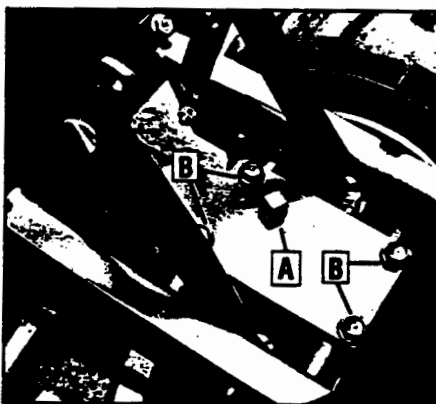

Illustration 5-2 : Retirer le bouchon de remplissage (A) pour vérifier le niveau d'huile et pour ajouter de l'huile pour transmission. Retirer les quatre vis du protecteur (B) pour vidanger l'huile.

6. S'il est nécessaire d'ajouter quelques onces seulement, utiliser API GL-4 ou GL-5 avec un degré de viscosité SAE 140, SAE 85W-140 ou

SAE 80W-90. Si le réservoir est vide, n'utiliser que l'huile GL-4 d'un degré de viscosité SAE 140 ou SAE 85W-140.

IMPORTANT : Éviter de remplir la transmission avec de l'huile pour transmission automatique ou de l'huile à moteur.

7. Ajouter lentement l'huile dans l'orifice de remplissage d'huile jusqu'à ce que le niveau d'huile atteigne l'arbre d'entraînement sans le submerger.

8. Refermer solidement le bouchon de remplissage.

B. Vidanger l'huile pour transmission :

Il n'est pas nécessaire de changer l'huile pour transmission à moins qu'elle n'ait été contaminée par de la saleté, du sable ou des particules de métal.

1. Vidanger l'essence du réservoir d'essence et faire tourner le moteur jusqu'à ce que le réservoir soit vide. Se reporter à la rubrique «Danger» ci-après.
2. Vidanger l'huile du moteur.
3. Retirer les quatre vis (illustration 5-2, B). Retirer le protecteur de transmission et le joint d'étanchéité.
4. Enlever la roue gauche.
5. Pencher le côté gauche de l'arbre de roue au-dessus d'un bac de récupération et laisser l'huile se vidanger par le dessus de la transmission.
6. Réinstaller la roue.

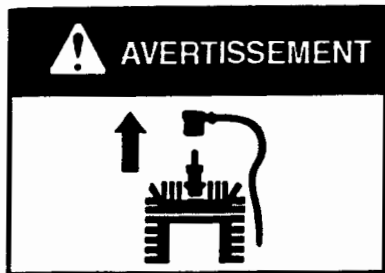

Avant d'inspecter, de nettoyer ou faire la maintenance de l'appareil, il faut éteindre le moteur, attendre que toutes les pièces se soient complètement immobilisées, débrancher la bougie d'allumage et placer le câble à l'écart.

Ne pas suivre ces règles de prévention pourrait donner lieu à de graves blessures ou à l'endommagement de biens matériels.



Le carburant ainsi que ses vapeurs sont hautement inflammables. Respecter les règles de protection suivantes afin de prévenir les blessures, l'endommagement de l'équipement par le feu ou par explosion.

- Laisser le moteur et le silencieux se refroidir pendant au moins deux minutes avant de vidanger le réservoir d'essence du motoculteur.
- Ne laisser pas de flammes nues, d'étincelles, d'allumettes ou de cigarettes allumées dans la zone de travail.
- Essuyer les éclaboussures et éloigner le motoculteur des dégâts d'essence.
- Utiliser un bidon d'essence approuvé et le ranger dans un endroit sûr, hors de la portée des enfants.
- Éviter de ranger le carburant dans un endroit où les vapeurs pourraient atteindre une flamme nue ou une étincelle ou encore à proximité d'une quelconque source d'allumage (eau chaude, poêle à gaz, fournaise, sècheuse, four, moteur électrique, etc.)

7. Installer un nouveau joint d'étanchéité (éviter de réutiliser le vieux joint) et réinstaller le protecteur de la transmission.

8. Remplir la transmission d'huile GL-4 (SAE 85W-140 ou SAE 140).

9. Remplir le moteur d'huile et faire le plein d'essence.

Les Dents Bolo

Les dents bolo s'usent avec l'utilisation et doivent être inspectées au début de chaque saison estivale et à toutes les 30 heures d'utilisation. Il est possible de remplacer individuellement chacune des dents ou de remplacer l'ensemble complet. Se reporter aux pages des listes de pièces pour identifier les dents et connaître les numéros de pièce.

A. L'inspection des dents :

Avec l'usure, les dents raccourcissent, deviennent plus étroites et plus pointues. Il devient difficile de travailler en profondeur, de broyer et de retourner les matières organiques dans la terre.

B. Retirer/installer une dent individuellement :

1. Éteindre le moteur et débrancher le câble de la bougie d'allumage. Retirer les deux vis (illustration 5-3, A), les deux rondelles de blocage (E) et les

deux écrous (B) qui rattachent chaque dent au support. Au besoin, enduire les écrous d'huile pénétrante.

2. Bien placer la dent de façon à ce que *son arête tranchante pénètre le sol en premier lorsque le motoculteur fonctionne en marche avant.*

C. Retirer/installer un ensemble de dents :

1. Un ensemble de dents consiste de huit dents montées sur un support.

2. Lorsque les deux ensembles de dents sont retirés en même temps, il convient de les marquer pour distinguer le gauche du droit avant de les enlever. Retirer la vis (illustration 5-3, C), la rondelle de blocage (E) et le contre-écrou (D) qui rattachent l'ensemble à l'arbre de dent. Utiliser un maillet en caoutchouc pour expulser l'ensemble hors de l'arbre si nécessaire.

3. Avant de réinstaller l'ensemble, inspecter l'arbre de dents. Il ne doit pas y avoir de traces de rouille, d'ébarbures ou de rugosités. Limer ou sabler légèrement au besoin. Appliquer une mince couche de graisse sur l'arbre.

4. Installer chaque dent de façon à ce que *son arête tranchante pénètre le sol en premier lorsque le motoculteur fonctionne en marche avant.* Fixer l'ensemble à l'arbre de dents à l'aide de la vis et du contre-écrou retirés précédemment.

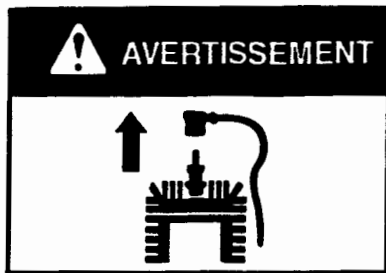

Avant d'inspecter, de nettoyer ou faire la maintenance de l'appareil, il faut éteindre le moteur, attendre que toutes les pièces se soient complètement immobilisées, débrancher la bougie d'allumage et placer le câble à l'écart.

Ne pas suivre ces règles de prévention pourrait donner lieu à de graves blessures ou à l'endommagement de biens matériels.

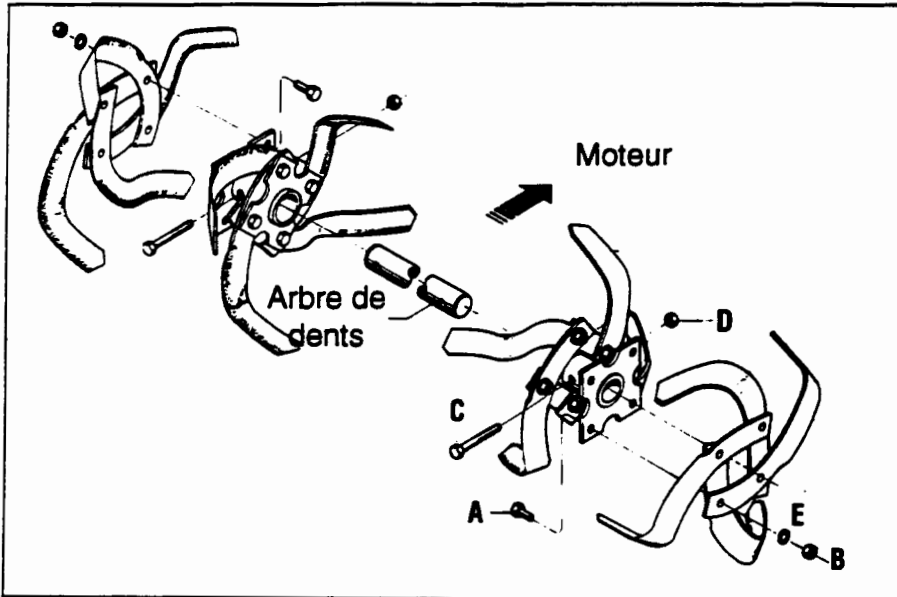

Illustration 5-3 : Installer les dents de façon à ce que l'arête tranchante des dents pénètre le sol en premier lorsque le motoculteur fonctionne en marche avant.

La Vérification et le Réglage de la Tension de la Courroie d'Entraînement de Marche Avant.

Il est important de maintenir la tension sur la courroie d'entraînement de marche avant. Si la courroie n'est pas suffisamment tendue, les roues et les dents ralentissent ou s'arrêtent même complètement, même si le moteur fonctionne à plein régime. D'autre part, si la courroie est trop tendue, les dents pourraient se mouvoir même si la barre d'embrayage est réglée au point mort.

- Vérifier la tension après les deux premières heures de rodage et par la suite à toutes les dix heures.
- Il faut vérifier la courroie à la fin de chaque saison. Elle ne doit

pas être craquée, coupée ou effilochée. Si c'est le cas, il convient de la remplacer dès que possible.

Vérifier la tension de la courroie de marche avant :

1. Arrêter le moteur, attendre que toutes les pièces se soient immobilisées et débrancher le câble de bougie.
2. Laisser la barre d'embrayage de marche avant au point mort (relâchée), mesurer et noter la longueur totale du ressort de câble (illustration 5-4, A) depuis la première à la dernière bobine.
3. Appuyer sur la barre d'embrayage de marche avant jusqu'au bout (se reporter à l'illustration 5-4) et reprendre la même mesure. La

tension est correcte si la seconde mesure est plus longue que la première de 1/16" à 3/16".

4. Si le ressort est trop court (moins de 1/16"), la tension est trop faible. Si le ressort est trop long (plus de 3/16"), la courroie est trop tendue.

5. Pour régler la longueur du ressort :

- a. Relâcher la barre d'embrayage.
- b. Dévisser l'écrou hexagonal (illustration 5-4, C) jusqu'à la moitié de la vis (D)".
- c. Décrocher l'extrémité supérieure du ressort insérée dans la barre d'embrayage.
- d. Empêcher le tendeur (B) de bouger à l'aide d'une paire de pince. Tourner la vis placée à l'intérieur du ressort à créneau dans le sens des aiguilles d'une montre (du point de vue de l'utilisateur) pour accroître la tension. Tourner la vis dans le sens contraire des aiguilles d'une montre pour décroître la tension. Une fois la tension réglée, raccrocher le ressort à la barre d'embrayage.
- e. Répéter les étapes deux et trois pour reprendre la mesure du ressort. Lorsque la seconde mesure est de 1/16" à 3/16" plus longue que la première, resserrer l'écrou hexagonal (C) contre le dessus du tendeur (B).

Comment remplacer la courroie
Si la courroie doit être remplacée, communiquer avec son dépositaire autorisé ou se reporter à la liste des pièces pour commander. N'utiliser qu'une courroie approuvée par la manufacture, puisqu'une courroie

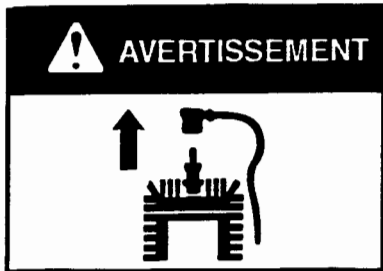

AVERTISSEMENT

Avant d'inspecter, de nettoyer ou faire la maintenance de l'appareil, il faut éteindre le moteur, attendre que toutes les pièces se soient complètement immobilisées, débrancher la bougie d'allumage et placer le câble à l'écart.

Ne pas suivre ces règles de prévention pourrait donner lieu à de graves blessures ou à l'endommagement de biens matériels.

de fortune pourrait fonctionner de manière insatisfaisante. Cette procédure requiert des connaissances moyennes en mécanique et des outils communs.

Le Réglage de la Barre d'Embrayage de Marche Avant

Si la barre d'embrayage de marche avant fonctionne mal, il faut d'abord vérifier le réglage de la courroie d'entraînement de marche avant (se reporter à la rubrique *La Vérification et le Réglage de la Tension de la Courroie d'Entraînement de Marche Avant*). Si le problème persiste, communiquer avec son dépositaire autorisé.

La Vérification et le Réglage de la Tension de la Courroie d'Entraînement de Marche Arrière (Modèles 634F/634B seulement)

Il est important de maintenir la tension sur la courroie d'entraînement de marche arrière. Si la courroie n'est pas suffisamment tendue, les roues et les dents ralentissent ou s'arrêtent même complètement, même si le moteur fonctionne à plein régime.

Vérifier par la même occasion l'état de la courroie. Elle ne doit pas être craquée, coupée ou effilochée. Si c'est le cas, il convient de la remplacer dès que possible.

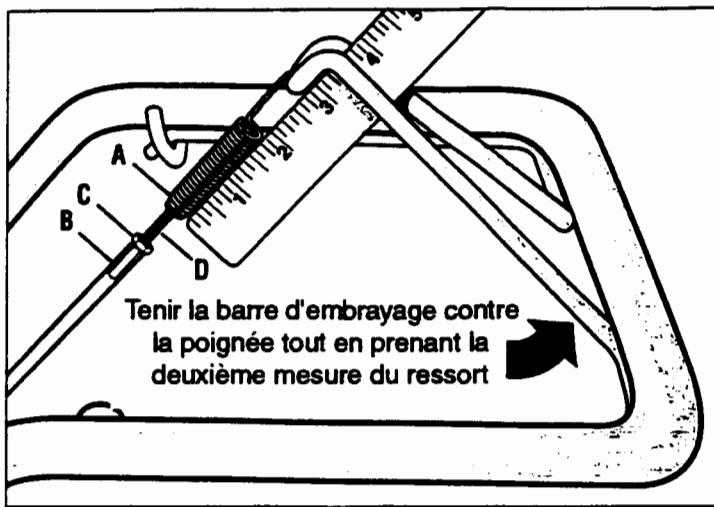

Illustration 5-4 : Pour vérifier la tension de la courroie de marche avant, il faut prendre deux mesures de la longueur totale entre les deux bobines aux extrémités du ressort – une première fois en laissant la barre d'embrayage au point mort et une seconde fois en appuyant sur la barre jusqu'au fond.

- Vérifier la tension après les deux premières heures de rodage et par la suite à toutes les dix heures.

La vérification de la tension de la courroie de marche arrière :

1. Arrêter le moteur, attendre que toutes les pièces se soient immobilisées et débrancher le câble de bougie.
2. Retirer la vis du protecteur de courroie de plastique et glisser le protecteur (attaché au câble d'embrayage avant) hors de la fente.
3. Une tierce personne doit tirer complètement le bouton d'embrayage de marche arrière et le retenir dans cette position. Mesurer la longueur du câble métallique entre le bout du tendeur de câble fileté (illustration

5-5, A) et le bout du raccord en Z (B) auxquels le câble métallique est attaché.

4. La tension de la courroie est idéale si le fil métallique mesure de 1/8 à 1/4". Si la mesure est inférieure à 1/8" (et s'il n'y a aucun mouvement en marche arrière lorsque le motoculteur fonctionne), il faut faire les réglages suivants.

REMARQUE : Si la longueur est supérieure à 1/4", aucun réglage n'est nécessaire, tant et aussi longtemps que la marche arrière fonctionne correctement.

5. Relâcher le bouton d'embrayage de marche arrière, puis dévisser l'écrou de blocage interne (illustration 5-6, C) d'un ou deux tours. Tirer le tendeur de câble fileté (illustration 5-6, A)

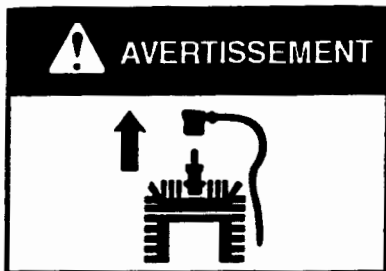

Avant d'inspecter, de nettoyer ou faire la maintenance de l'appareil, il faut éteindre le moteur, attendre que toutes les pièces se soient complètement immobilisées, débrancher la bougie d'allumage et placer le câble à l'écart.

Ne pas suivre ces règles de prévention pourrait donner lieu à de graves blessures ou à l'endommagement de biens matériels.

vers la gauche jusqu'à ce l'écrou de blocage interne (C) touche le support.
 6. Empêcher l'écrou de blocage interne de bouger et serrer l'écrou de blocage externe (D) contre le support. Empêcher l'écrou de blocage externe (D) de bouger en serrant l'écrou de blocage interne (C) contre le support.
 7. Mesurer l'espace en répétant les étapes 5 et 6.
 8. Réinstaller le protecteur de courroie.

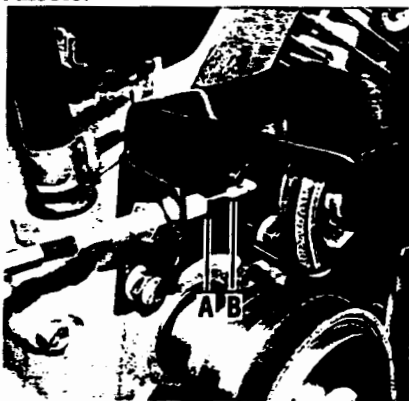

Illustration 5-5 : Mesurer la longueur du fil métallique pour vérifier la tension de la courroie de marche arrière

Comment remplacer la courroie

Si la courroie doit être remplacée, communiquer avec son dépositaire autorisé ou se reporter à la liste des pièces pour commander. N'utiliser qu'une courroie approuvée par la manufacture, puisqu'une courroie de fortune pourrait fonctionner de manière insatisfaisante. Cette procédure requiert des connaissances moyennes en mécanique et des outils communs.

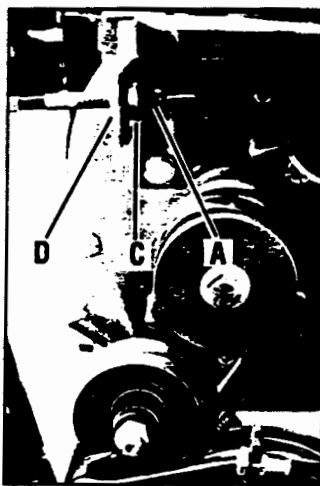

Illustration 5-6 : Déplacer le tendeur (A) à gauche pour augmenter la tension de la courroie.

Le Nettoyage du Moteur

La propreté du moteur contribue à assurer le fonctionnement régulier du moteur et à prévenir les dommages dus à la surchauffe du moteur. Se reporter au manuel de l'utilisateur du moteur pour connaître les normes et les instructions concernant l'entretien du moteur. Laisser le silencieux se refroidir avant de faire l'entretien du moteur.

L'Entretien du Filtre à Air

Les filtres à air filtrent la saleté et la poussière avant que l'air n'entre dans le carburateur. Éviter de faire fonctionner le moteur si le filtre à air est sale ou bloqué, qui pourrait nuire aux performances du moteur et l'endommager. Éviter de faire fonctionner le moteur si le filtre à air

n'est pas installé. Vérifier et entretenir le filtre à air plus souvent si les conditions sont très sales ou poussiéreuses. Se reporter au manuel de l'utilisateur du moteur pour connaître les normes et les instructions concernant l'entretien du filtre à air.

L'Huile à Moteur

Vérifier le niveau d'huile à moteur avant chaque utilisation et à toutes les cinq heures de fonctionnement ininterrompu. Le moteur se détériore rapidement lorsqu'il tourne avec trop peu d'huile.

Il est recommandé de changer l'huile à moteur à toutes les dix heures de fonctionnement et même plus tôt si les conditions sont très sales ou poussiéreuses. Se reporter au manuel de l'utilisateur du moteur pour des instructions d'entretien détaillées.

A. Comment vérifier le niveau d'huile à moteur :

1. Placer le motoculteur sur une surface de niveau et éteindre le moteur.
2. Nivelier le moteur (Ajuster l'angle du moteur à l'aide du dispositif de terrage).
3. Nettoyer la jauge d'huile ou le tube de remplissage (celui qui s'applique) afin d'empêcher que des saletés ne tombent dans le boîtier.
4. Si le moteur est muni d'un tube de remplissage, retirer le bouchon de remplissage et ajouter de l'huile (si

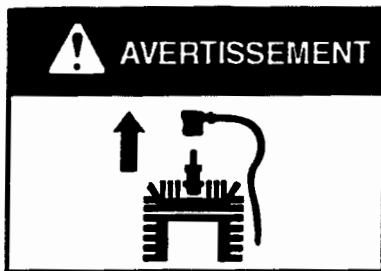

Avant d'inspecter, de nettoyer ou faire la maintenance de l'appareil, il faut éteindre le moteur, attendre que toutes les pièces se soient complètement immobilisées, débrancher la bougie d'allumage et placer le câble à l'écart.

Ne pas suivre ces règles de prévention pourrait donner lieu à de graves blessures ou à l'endommagement de biens matériels.

nécessaire) jusqu'à ce que le niveau atteigne le haut du tube. Réinstaller le bouchon de remplissage.

5. Retirer et essuyer la jauge si le moteur en est muni. Réinsérer la jauge et bien serrer, puis ressortir la jauge. Ajouter de l'huile au besoin pour ramener le niveau d'huile à la marque FULL (plein). Essuyer la jauge à chaque vérification du niveau d'huile. Éviter de remplir au-delà de la marque FULL (plein). Refermer solidement.

B. Le changement d'huile à moteur :

Suivre la procédure de changement d'huile à moteur décrite dans le manuel de l'utilisateur du moteur.

L'Entretien de la Bougie d'Allumage

Inspecter et nettoyer ou remplacer la bougie d'allumage à toutes les cents heures de fonctionnement ou une fois par année. Se reporter au manuel de l'utilisateur du moteur pour connaître les instructions de changement de la bougie.

Dans certaines régions, la réglementation locale exige l'utilisation d'une bougie antiparasite pour supprimer les signaux d'allumage. Si la bougie d'origine était une bougie antiparasite, il faut la remplacer par une bougie antiparasite.

L'Entretien de l'Écran du Pare-Étincelles

Si le silencieux est muni d'un écran de pare-étincelles, retirer l'écran et le

nettoyer selon l'horaire d'entretien et les instructions contenues dans le manuel de l'utilisateur du moteur.

Le Réglage du Levier d'Accélérateur

Si le moteur ne répond pas à certains réglages du levier d'accélérateur, il faut se reporter au manuel de l'utilisateur du moteur ou communiquer avec son dépositaire autorisé.



Les utilisateurs doivent éviter d'altérer les réglages du limiteur de régime de l'appareil. Le limiteur de régime commande la vitesse de fonctionnement maximale pour protéger le moteur et toutes les pièces mobiles contre la survitesse. Si un problème apparaît, il convient de communiquer avec son dépositaire autorisé.

Réglage de la Commande du Limiteur de Régime/Carburateur

La vitesse de fonctionnement optimale du carburateur a été réglée à l'usine. Se reporter au manuel de l'utilisateur ou à son dépositaire autorisé pour de l'information concernant les réglages.

Le limiteur commande la vitesse de fonctionnement maximale pour protéger le moteur et toutes les pièces mobiles contre la survitesse. Éviter d'altérer les réglages du limiteur de régime.

L'Entreposage Hors-Saison

Lorsque le motoculteur reste hors service pour une période prolongée, il convient de le préparer pour l'entreposage comme suit :

1. Nettoyer le motoculteur et le moteur.
2. Faire les tâches de lubrification du motoculteur de routine et vérifier la solidité de la boulonnerie et des pièces.
3. Protéger le moteur et faire l'entretien du moteur tel que recommandé. Suivre les instructions d'entreposage contenues dans le manuel de l'utilisateur du moteur. S'assurer de bien protéger les canalisations de carburant, le carburateur et le réservoir d'essence contre les accumulations de gomme en vidangeant le carburant ou en traitant le carburant avec un stabilisateur (suivre les recommandations du manufacturier).
4. Entreposer l'appareil dans un endroit propre et sec.
5. Éviter d'entreposer le motoculteur dans un endroit fermé où des vapeurs d'essence pourraient atteindre une flamme nue ou une étincelle ou toute autre source d'allumage (poêle à gaz, chauffe-eau, fournaise, etc.) si le carburant n'a pas été vidangé.

Le Dépistage des Défectuosités

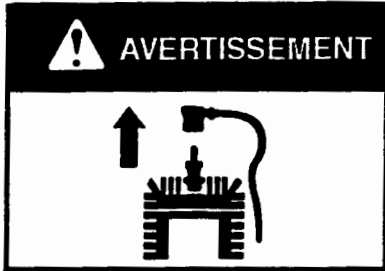

Avant d'inspecter, de nettoyer ou faire la maintenance de l'appareil, il faut éteindre le moteur, attendre que toutes les pièces se soient complètement immobilisées, débrancher la bougie d'allumage et placer le câble à l'écart.

Ne pas suivre ces règles de prévention pourrait donner lieu à de graves blessures ou à l'endommagement de biens matériels.

Dépistage des Défectuosités

Avant de commencer à chercher les défectuosités, il convient de se reporter aux règles de prévention appropriées et mentionnées dans ce manuel ou dans le manuel de l'utilisateur du moteur. Communiquer avec son dépositaire autorisé pour profiter du service à la clientèle.

PROBLÈME	CAUSE POSSIBLE	CORRECTION
Le moteur ne démarre pas.	<ol style="list-style-type: none"> 1. Câble de bougie débranché. 2. Levier d'accélérateur mal réglé. 3. Réservoir d'essence vide 4. Étrangleur (si muni) mal placé. 5. Carburant éventé. 6. Filtre(s) à air sale(s) 7. Écartement de la bougie mal réglé ou bougie défectueuse 8. Carburateur déréglé. 9. Commande d'accélérateur mal ajustée. 10. Eau ou saleté dans le réservoir d'essence 	<ol style="list-style-type: none"> 1. Rebrancher le câble. 2. Placer le levier en position de démarrage (START). 3. Ajouter du carburant. 4. Se reporter au manuel du moteur. 5. Vidanger le carburant et faire le plein. 6. Nettoyer ou remplacer le(s) filtre(s). 7. Inspecter la bougie d'allumage. 8. Contacter son dépositaire. 9. Contacter son dépositaire. 10. Contacter son dépositaire.
Le moteur tourne mal.	<ol style="list-style-type: none"> 1. L'écartement de la bougie est mal réglé ou la bougie est défectueuse. 2. Filtre(s) à air sale(s) 3. Carburateur déréglé. 4. Carburant éventé. 5. Eau ou saleté dans le réservoir d'essence. 6. Système de refroidissement du moteur bouché. 	<ol style="list-style-type: none"> 1. Inspecter la bougie (se reporter au manuel du moteur). 2. Nettoyer ou remplacer (se reporter au manuel du moteur). 3. Contacter son dépositaire. 4. Remplacer par du carburant frais. 5. Contacter son dépositaire. 6. Nettoyer le système de refroidissement d'air (se reporter au manuel du moteur).
Le moteur surchauffe.	<ol style="list-style-type: none"> 1. Système de refroidissement du moteur bouché. 2. Carburateur déréglé. 3. Niveau d'huile bas 	<ol style="list-style-type: none"> 1. Nettoyer la zone de refroidissement d'air. 2. Contacter son dépositaire. 3. Vérifier le niveau d'huile.

Le Dépistage des Défectuosités (suite)

Le moteur ne s'éteint pas.	<ol style="list-style-type: none"> 1. Levier d'accélération ou l'interrupteur d'allumage mal réglé. 	<ol style="list-style-type: none"> 1. Se reporter au manuel du moteur ou contacter son dépositaire.
Les roues et les dents ne tournent pas.	<ol style="list-style-type: none"> 1. Mauvais usage des commandes 2. Courroie(s) d'entraînement usée(s), brisée(s) ou mal réglée(s). 3. Transmission interne endommagée ou usée. 	<ol style="list-style-type: none"> 1. Revoir les sections 3 et 4. 2. Se reporter à la rubrique « La Vérification et le Réglage de la Tension de la Courroie d'Entraînement » de la section 5. 3. Contacter son dépositaire ou l'usine. 4. Serrer les boulons.
Les dents tournent, mais pas les roues.	<ol style="list-style-type: none"> 1. Axes de roue motrice pas placées à ROUE MOTRICE. 2. Boulons de la poulie de transmission desserrés. 3. Transmission interne endommagée ou usée. 	<ol style="list-style-type: none"> 1. Se reporter à la rubrique « Les Axes de Roue Motrice » de la section 3. 2. Serrer les boulons. 3. Contacter son dépositaire ou l'usine.
Les roues tournent, mais pas les dents.	<ol style="list-style-type: none"> 1. Pièces du support de dents manquantes 2. Boulons de la poulie de transmission desserrés. 3. Transmission interne endommagée ou usée. 	<ol style="list-style-type: none"> 1. Remplacer la boulonnerie. 2. Serrer les boulons. 3. Contacter son dépositaire ou l'usine.
Le motoculteur offre un mauvais rendement.	<ol style="list-style-type: none"> 1. Dents usées. 2. Mauvais réglage du dispositif de terrage 3. Accélérateur mal réglé. 4. Dérapage de la courroie d'entraînement de marche avant 	<ol style="list-style-type: none"> 1. Se reporter à la rubrique « Les Dents Bolo » dans la section 5. 2. Se reporter à la rubrique « Trucs et Techniques ». 3. Se reporter à la section 4. 4. Se reporter à la rubrique « La Vérification et le Réglage de la Tension de la Courroie d'Entraînement de marche avant ».

Les Outils Adaptables (attachements)

Voici la liste des outils adaptables offerts pour votre motoculteur. L'information était juste au moment d'imprimer ce manuel. Communiquer avec son dépositaire autorisé ou l'usine pour une mise à jour.

PARE-CHOCS – Le pare-chocs tubulaire en acier entoure le moteur afin de protéger le filtre à air, le démarreur et le réservoir d'essence.

OEM-290-256 s'adapte au Bronco

POIDS POUR CHÂSSIS – Les poids d'acier calmé s'attachent sur les côtés du motoculteur et permettent une traction accrue des roues.

OEM-290-265 s'adapte à Tuffy, Bronco & Super Bronco

Pour de plus amples renseignements, visiter le www.troybilt.com

GARANTIE LIMITÉE À VIE POUR MOTOCULTEUR TROY-BILT

QUELS PRODUITS SONT COUVERTS? Tous les motoculteurs à dents arrière à conducteur accompagnant avec transmissions manuelles de Troy-Bilt. Cette garantie prend effet à la date d'achat de l'appareil et est garantie par Troy-Bilt LLC pendant toute la vie du motoculteur pour le premier acheteur seulement.

QUE COUVRE LA PRÉSENTE GARANTIE ? Troy-Bilt LLC réparera ou remplacera, selon son jugement, tout défaut de fabrication ou d'assemblage sans frais de main-d'œuvre ou de matériaux.

Cette garantie limitée à vie s'applique aussi aux accessoires et aux outils adaptables non motorisés. Les accessoires et outils adaptables motorisés sont garantis séparément par leur fabricant. Se reporter à la garantie effective du fabricant pour en connaître les termes et conditions.

QU'EST-CE QUI N'EST PAS COUVERT PAR LA PRÉSENTE GARANTIE ? Cette garantie ne s'applique pas aux pièces endommagées accidentellement, altérées, utilisées incorrectement ou abusivement, négligées, mal entretenues, vandalisées, volées, incendiées, submergées ou endommagées des suites d'une catastrophe naturelle.

Les articles suivants ne sont plus couverts après la première année de cette garantie limitée résidentielle : les courroies, les batteries, les bagues de roulement, les joints d'étanchéité, les dents, les roues, la peinture, les articles d'apparence et les articles semblables normalement remplacés pendant l'entretien périodique.

Les frais de cueillette, de livraison et d'appels téléphoniques ne sont pas couverts par la garantie.

Les mises au point et le service effectués par quiconque autre que le dépositaire autorisé ne sont pas couverts par la garantie.

Les pièces qui ne sont pas de véritables pièces de rechange Troy-Bilt LLC ne sont pas couvertes par la garantie.

Le moteur est couvert par une garantie séparée offerte par le fabricant du moteur. Se reporter à la garantie du fabricant du moteur pour en connaître les termes et les conditions.

GARANTIE COMMERCIALE LIMITÉE Si utilisé à des fins commerciales, institutionnelles, industrielles, locatives ou démonstratives, la garantie sur le motoculteur se limite à une période de 90 jours à partir de la date d'achat.

COMMENT SE PRÉVALOIR DU SERVICE Le service de garantie n'est offert que sur présentation d'une preuve d'achat par un dépositaire autorisé. Pour connaître les coordonnées du dépositaire le plus près de chez soi, consulter les pages jaunes ou contacter Les Distributions R.V.I. Ltée au (514) 636-0620, ou visiter le site web de Troy-Bilt au www.troybilt.com.

Les provisions énoncées dans cette garantie permettent les seuls et uniques recours provenant de la vente. Troy-bilt LLC décline toutes responsabilités envers les dommages immatériaux et accessoires ou dépenses de toutes sortes, incluant mais ne se limitant pas au prix de la location de l'équipement, la perte de profits, les frais d'engagement de personnel pour effectuer les tâches normalement effectuées par l'équipement.

Toutes garanties implicites, incluant toutes garanties implicites de qualité marchande ou de bon fonctionnement pour un usage particulier sont limitées en temps à la période de possession de l'appareil par l'acheteur initial (et d'un maximum de 90 jours depuis la date de vente si le motoculteur est acheté pour usage commercial ou autres usages non-résidentiels.)

Certaines provinces pourraient ne pas permettre l'exclusion ou la limitation de dommages immatériaux ou accessoires, ou les limitations sur la durée de la garantie implicite, de sorte que les exclusions et limitations énoncées ci-haut ne s'appliquent pas.

Cette garantie limitée vous donne des droits spécifiques et vous pourriez aussi avoir d'autres droits qui varient d'une province à l'autre.