



Manuel du propriétaire

- **ASSEMBLAGE**
- **FONCTIONNEMENT**
- **ENTRETIEN**

**Tondeuse poussée
Modèle: T-439**

IMPORTANT

**Lisez attentivement les
règles de sécurité et
les instructions.**

SERVICE APRÈS-VENTE

- **AVANT DE FAIRE APPEL AU SERVICE APRÈS-VENTE, LOCALISEZ LE NUMÉRO DE MODÈLE ET LE NUMÉRO DE SÉRIE** - Inscrivez ces renseignements dans l'espace ci-dessous.

IMPORTANT: Vous devez fournir ces numéros, ainsi que la date et la preuve d'achat, pour bénéficier de tout service sous garantie.

- Si l'assemblage de cette machine nous pose des problèmes ou pour toute question concernant les commandes, le fonctionnement ou l'entretien de la machine, téléphonez au service après-vente.
- Préparez vos numéros de modèle et de série avant de téléphoner.

NOTE: Bien que les deux numéros soient importants, vous ne devez enregistrer que le numéro de série avant de pouvoir poursuivre votre consultation.

Model Number Numéro de modèle	Serial Number Numéro de série
XXX-XXXXXX	XXXXXXXXXX

TROY-BILT TROYBILT - CANADA
KITCHENER, ON N2G 4J1

Le numéro de modèle se trouve ici,
inscrivez le numéro de modèle ici:

Le numéro de série se trouve ici,
inscrivez le numéro de série ici:

TABLE DES MATIÈRES

SERVICE APRÈS-VENTE	2
TABLE DES MATIÈRES	2
CONSIGNES DE SÉCURITÉ	3
INCLINOMÈTRE	6
DÉBALLAGE	7
CONTENU DU SACHET DE BOULONNERIE	7
COMMANDES	11
UTILISATION	11
RÉGLAGES	14
LUBRIFICATION	14
ENTRETIEN	15
ENTREPOSAGE HORS SAISON	16
GARANTIE	17
PIÈCES DÉTACHÉES (Consultez la page 17 de la version anglaise de cette notice d'utilisation.)	

Cette machine a été inspectée en vertu de la liste de contrôle de la qualité établie par le fabricant. En cas de divergence, veuillez vous téléphoner. Nous ferons notre possible pour expédier la ou les pièces par messagerie dans un délai d'un jour ouvrable à compter de votre appel.

CONSIGNES DE SÉCURITÉ

! **AVERTISSEMENT:** Ce symbole attire votre attention sur d'importantes consignes de sécurité qui, si elles ne sont pas respectées, peuvent mettre en danger votre propre sécurité et celle d'autrui et/ou causer des dégâts matériels. Veuillez lire et suivre attentivement toutes les instructions de cette notice avant d'essayer d'utiliser la machine. Quand vous voyez ce symbole **!**, tenez compte de l'avertissement.

! **DANGER:** Cette machine doit être utilisée conformément aux consignes de sécurité qui figurent dans la notice d'utilisation. Comme avec tout appareil motorisé, une négligence ou une erreur de la part de l'utilisateur peut entraîner des blessures graves. Cette machine peut amputer mains et pieds et projeter des débris. Par conséquent, le non-respect de ces consignes peut causer des blessures corporelles graves et même mortelles.

UTILISATION EN GÉNÉRAL

- Assurez-vous de lire et de bien comprendre toutes les instructions qui figurent sur la machine et dans la notice d'utilisation avant de la mettre en marche. Conservez cette notice d'utilisation à un endroit sûr pour toute consultation ultérieure et pour commander des pièces de rechange.
- Familiarisez-vous avec les commandes et la bonne utilisation de cette machine avant de vous en servir. Apprenez à arrêter la machine et à débrayer rapidement les commandes.
- Ne permettez jamais à des enfants de moins de 14 ans de se servir de la machine. Des adolescents plus âgés doivent lire la notice d'utilisation, bien comprendre le fonctionnement de la machine et respecter les consignes de sécurité. Ils doivent apprendre à utiliser la machine et s'en servir sous la surveillance étroite d'un adulte.
- Ne permettez jamais à des adultes ne connaissant pas bien le fonctionnement de la machine de s'en servir.
- Pour éviter tout risque de contact avec la lame ou de blessure par un projectile, éloignez les enfants, passants et autres à au moins 75 pieds de la tondeuse pendant qu'elle fonctionne. Arrêtez la machine si quelqu'un s'approche.
- Examiner soigneusement la zone de travail. Ramassez tous les paillis, journaux, traîneaux, planches, fils métalliques et autres objets qui risquent d'être projetés par la lame. Les objets projetés par la machine peuvent causer des blessures graves.
- Prévoyez de travailler en évitant de projeter l'herbe vers des rues, des trottoirs, des spectateurs, etc. Évitez d'éjecter l'herbe en direction d'un mur ou d'un obstacle. De cette façon, les débris éventuels ne risquent pas de ricocher et de blesser quelqu'un.
- Portez toujours des lunettes de sécurité en utilisant la machine ou en effectuant un réglage ou une réparation. Les objets risquent de ricocher et de blesser grièvement quelqu'un dans les yeux.
- Portez des chaussures robustes à semelle épaisse et des vêtements bien ajustés. Une chemise et un pantalon qui protègent les bras et les jambes et des chaussures à bout d'acier sont recommandés. N'utilisez jamais la tondeuse si vous êtes pieds nus ou si vous portez des sandales ou des tennis.
- De nombreuses blessures se produisent lorsque la tondeuse passe sur le pied à la suite d'une chute. Ne retenez pas la tondeuse si vous tombez. Lâchez immédiatement le guidon.
- Ne tirez jamais la tondeuse vers vous en marchant. S'il faut faire reculer la tondeuse près d'un mur d'un autre obstacle, regardez d'abord par terre et derrière vous, puis procédez comme suit:
 - a) Eloignez-vous de la tondeuse à bout de bras.
 - b) Assurez votre stabilité.
 - c) Reculez la tondeuse lentement et d'une demi-longueur de bras seulement.
 - d) Répétez selon le besoin.
- N'utilisez jamais la tondeuse en état d'ébriété ou si vous prenez des médicaments ralentissant les réactions.
- Ne placez jamais vos mains ou vos pieds près d'une pièce en mouvement ou sous le plateau de coupe. La lame peut amputer mains et pieds.
- L'absence du clapet de la goulotte d'éjection ou un clapet endommagé peut causer des blessures en cas de contact avec la lame ou projeter des objets.
- Dégagez le dispositif d'auto-propulsion ou l'embrayage d'entraînement, le cas échéant, avant de faire démarrer le moteur.
- N'essayez jamais d'ajuster une roue ou de changer la hauteur de coupe pendant que la machine tourne.

- La poignée de commande de la lame est un dispositif de sécurité. Ne tenez jamais de contourner son rôle. Ceci empêche le dispositif de sécurité de fonctionner correctement et peut causer des blessures en cas de contact avec la lame. La poignée de commande de la lame doit bouger facilement dans les deux sens et revenir automatiquement à la position non éclochée quand on la lâche.
- N'utilisez jamais la tondeuse si le gazon est mouillé. Soyez toujours bien en équilibre. Faites attention de ne pas glisser et de ne pas tomber pour éviter des blessures graves. Si vous estimez que vous perdez votre équilibre, lâcher la poignée de commande de la lame immédiatement et la lame arrêtera de tourner dans trois secondes.
- Utilisez la tondeuse seulement dans la lumière du jour ou dans la bonne lumière artificielle. Marchez, ne courez pas.
- Arrêtez la lame avant de traverser des allées, trottoirs ou chemins recouverts de gravier.
- Si la machine commence à vibrer d'une manière anormale, arrêtez le moteur et cherchez-en immédiatement la cause. En général, toute vibration indique un problème.
- Arrêtez le moteur et attendez que la ou la lame se soit immobilisée avant de détacher le sac à herbe ou de déboucher la goulotte. La lame continue à tourner pendant quelques secondes après que le moteur s'est éteint. Ne placez jamais aucune partie du corps dans le secteur de lame avant que vous ne soyez sûrs que la lame a arrêté de tourner.
- N'utilisez jamais la tondeuse sans avoir l'abattant de protection arrière, la goulotte d'éjection, un sac à herbe, la poignée de commande de la lame ou d'autres dispositifs de sécurité appropriée, en place et qui fonctionnent correctement. N'utilisez jamais la tondeuse avec des dispositifs de sécurité endommagés. Le non-respect de ces consignes peuvent causer des blessures graves.
- Le silencieux et le moteur deviennent très chauds et peuvent causer des brûlures. Ne les touchez pas.
- N'utilisez que des accessoires recommandés par le fabricant de la machine. Le non-respect de ce consigne peut causer des blessures graves.
- En cas de situations qui ne sont pas mentionnées dans cette notice, soyez prudent et faites preuve de bon sens. Contactez votre département de service à la clientèle.

UTILISATION SUR UNE PENTE

Les accidents provoqués par tomber et de glisser, qui se produisent souvent sur des pentes, peuvent causer des blessures graves. Travailler sur un terrain en pente demande des précautions supplémentaires. Si vous ne

sentez pas à l'aise sur la pente, n'y travaillez pas. Par mesure de sécurité utilisez l'inclinomètre fourni dans la notice d'utilisation pour mesurer la pente du terrain avant de commencer à travailler. Si selon l'inclinomètre, la pente est supérieure à 15°, n'utilisez pas la tondeuse pour éviter toute blessure grave.

À FAIRE:

- Travailler parallèlement à la pente, jamais perpendiculairement, Faites très attention en changeant de direction sur une pente.
- Faites attention aux trous et ornières. La machine peut se retourner sur un terrain accidenté. Des herbes hautes peuvent cacher des obstacles.
- Vérifier toujours votre équilibre Vous risquez de glisser et de tomber et de vous blesser grièvement. Si vous sentez que vous allez perdre votre équilibre, lâchez immédiatement la guidon, et la lame arrêtera de tourner dans trois secondes.

À NE PAS FAIRE:

- Ne tondez pas près d'une falaise ou d'un talus. Le conducteur peut facilement perdre l'équilibre.
- Ne tondez pas sur une pente supérieure à 15° selon l'inclinomètre.
- Ne tondez pas de l'herbe mouillée. La traction réduite peut provoquer un dérapage.

ENFANT

- Un accident grave risque de se produire si le conducteur n'est pas toujours vigilant en présence d'enfants. Les enfants sont souvent attirés par la machine et la tonte de l'herbe. Ils ne comprennent pas les dangers. Ne supposez jamais qu'ils vont rester là où vous les avez vus.
 - a) Éloignez les enfants de la zone de travail et placez-les sous la surveillance d'un adulte autre que le conducteur de la machine.
 - b) Restez vigilant et arrêtez la machine si des enfants s'approchent de la zone de travail.
 - c) Regardez toujours derrière vous et par terre avant de reculer et en reculant.
 - d) Faites très attention en approchant d'angles morts, de buissons, d'autres objets qui peuvent gêner votre visibilité.
 - e) Tenir des enfants loin de moteurs chauds ou tournants. Ils peuvent subir des brûlures graves d'un silencieux chaud.
- Ne permettez jamais à des enfants de moins de 14 ans d'utiliser la tondeuse. Des adolescents âgés de 14 ans ou plus doivent lire la notice d'utilisation, bien comprendre le fonctionnement de la machine et respecter les consignes de sécurité. Ils doivent apprendre à utiliser la machine et s'en servir sous la surveillance étroite d'un adulte.

ENTRETIEN

MANIPULATION DE L'ESSENCE

- Pour éviter toute blessure ou dégât matériel, faites très attention en manipulant de l'essence. Il s'agit d'un produit extrêmement inflammable et les vapeurs risquent d'exploser. Vous pouvez être grièvement blessé si des éclaboussures sur votre peau ou sur vos vêtements s'enflammaient. Rincez votre peau et changez immédiatement de vêtements.
- a) Remettez le carburant dans des bidons homologués seulement.
- b) Ne faites jamais le plein dans un véhicule, ni à l'arrière d'une camionnette dont le plancher est recouvert d'un revêtement en plastique. Placez toujours les bidons par terre et loin de votre véhicule avant de les remplir.
- c) Dans la mesure du possible, déchargez l'équipement motorisé de la remorque et faites le plein par terre. Si cela n'est pas possible, faites le plein avec un bidon plutôt que directement de la pompe à essence.
- d) Maintenez le gicleur en contact avec le bord du réservoir d'essence ou avec l'ouverture du bidon jusqu'à ce que le plein soit terminé. N'utilisez pas un gicleur équipé d'un dispositif de blocage en position ouverte.
- e) Éteignez toute cigarette ou pipe, tout cigare ou toute autre chaleur incandescente.
- f) Ne faites jamais le plein à l'intérieur
- g) N'enlevez jamais le capuchon d'essence et n'ajoutez pas d'essence pendant que le moteur tourne ou s'il est chaud. Laissez le moteur refroidir pendant au moins deux minutes avant de faire le plein.
- h) Ne faites jamais déborder le réservoir. Laissez un espace d'un demi-pouce environ pour permettre l'expansion du carburant.
- i) Resserrez bien le capuchon d'essence.
- j) En cas de débordement, essuyez toute éclaboussure de carburant ou d'huile et enlevez tous les débris imbibés d'essence. Attendez 5 minutes avant de faire démarrer le moteur.
- k) Ne remisez jamais la machine ou les bidons d'essence à l'intérieur s'il y a une flamme, une étincelle (chauffe-eau à gaz, radiateur, sèche-linge, etc.).
- l) Limitez les risques d'incendie en débarrassant le moteur des brins d'herbe, feuilles et autres saletés. Essuyez les éclaboussures de carburant ou d'huile et enlevez tous les débris imbibés d'essence.
- m) Laissez la machine refroidir pendant au moins 5 minutes avant de la remiser.

ENTRETIEN GÉNÉRAL:

- Ne faites jamais fonctionner la machine dans un local clos car les gaz d'échappement du moteur contiennent du monoxyde de carbone, un gaz inodore très dangereux.
- Avant de nettoyer, de réparer ou d'examiner la machine, vérifiez que la lame et toutes les pièces mobiles se sont immobilisées. Débranchez le fil de la bougie et mettez-le à la terre contre le moteur-pour empêcher tout démarrage accidentel.
- Vérifiez souvent que la lame et les boulons de montage du moteur sont bien serrés. Examinez visuellement la lame pour détecter toute usure excessive, tout fendillement. Remplacez-la avec une lame authentique seulement (du liste de pièces qui se trouve dans cette notice). «L'emploi de pièces non conformes aux caractéristiques de l'équipement d'origine peut causer des performances inférieures et réduire la sécurité.»
- La lame est coupante et peut causer des blessures graves. Enveloppez la lame avec un chiffon ou portez des gants et faites très attention en le manipulant.
- Assurez-vous que tous les écrous, boulons et vis sont bien serrés pour que l'équipement soit toujours en bon état de marche.
- Ne modifiez jamais les dispositifs de sécurité. Vérifiez souvent qu'ils fonctionnent bien.
- Si vous heurtez un objet, arrêtez immédiatement le moteur, débranchez le fil de la bougie et examinez soigneusement la machine Réparez les dégâts éventuels avant de remettre la machine en marche.
- Les éléments du sac à herbe et le clapet de la goulotte d'éjection peuvent s'user et être endommagés et, par conséquent, exposer les pièces mobiles ou causer la projection de débris. Par mesure de sécurité, vérifiez souvent les éléments et remplacez-les immédiatement avec des pièces authentique seulement (du liste de pièces qui se trouve dans cette notice). «L'emploi de pièces non conformes aux caractéristiques de l'équipement d'origine peut causer des performances inférieures et réduire la sécurité.»
- Ne modifiez pas le réglage du régulateur et ne laissez pas le moteur s'emballer. Le régulateur maintient le moteur à son régime maximal de fonctionnement sans danger.
- Prenez soin des étiquettes d'instructions et remplacez-les au besoin.
- Respectez les règlements concernant l'élimination des déchets et liquides qui risquent de nuire à la nature et à l'environnement.

SI-102

1.16.02

NOTICE
D'UTILISATION



ÉTIQUETTE DE
SÉCURITÉ



AVERTISSEMENT - Votre responsabilité

Cette machine ne doit être utilisée que par des personnes qui peuvent lire, comprendre et respecter les avertissements et instructions qui figurent dans cette notice et sur la machine.

INCLINOMÈTRE

(À conserver à un endroit sûr pour toute consultation ultérieure.)

SERVEZ-VOUS DE CET INCLINOMÈTRE POUR DÉTERMINER LES PENTES SUR LESQUELLES IL SERAIT DANGEREUX DE TRAVAILLER

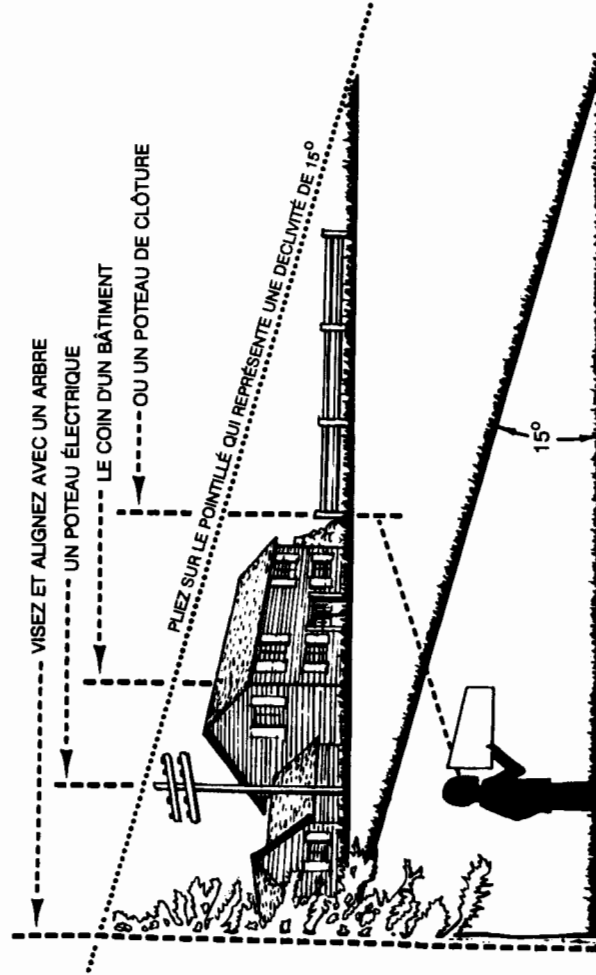

⚠ AVERTISSEMENT

Ne vous servez pas de la tondeuse sur des pentes supérieures à 15° (soit une déclivité de 2 ½ pi par 10 pi). Une tondeuse à siège risque en effet de se retourner et son conducteur peut être gravement blessé. Il est également difficile de conserver un bon appui en marchant derrière une tondeuse. Vous risquez de glisser et de vous blesser.

Utilisez les tondeuses À SIÈGE parallèlement à la pente, jamais en travers.

Utilisez les tondeuses À POUSSER perpendiculairement à la pente, jamais parallèlement.

CONTENU DU SACHET DE BOULONNERIE

Disposez la boulonnerie comme sur l'illustration pour l'identifier plus facilement. Les numéros des pièces sont indiqués entre parenthèses. (Certaines pièces peuvent ne pas servir sur votre machine.)

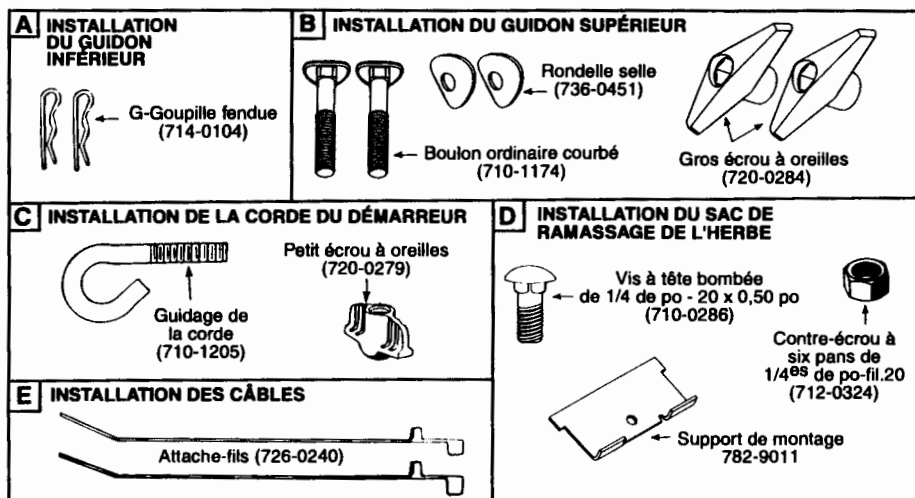

Figure 1

Il est conseillé de lire ce manuel au complet avant d'essayer d'assembler ou d'utiliser l'appareil. Conservez ce manuel dans un endroit sûr afin de vous y référer ultérieurement et pour commander des pièces de rechange.

Cette machine est expédiée sans huile ni essence. Après l'assemblage, faites les pleins d'essence et d'huile conformément aux instructions de la notice d'utilisation du moteur fournie avec la machine.

Outils nécessaires pour l'assemblage

(1) Une clé à molette ou de 7/16 po (pour sacs à herbe à couvercle rigide seulement)

DÉBALLAGE

- Sortez la tondeuse et toutes les pièces de la boîte. Assurez-vous que toutes les pièces détachées et la documentation sont sorties du carton avant de la jeter.

ATTENTION: DÉBRANCHEZ LE FIL DE LA BOUGIE. CONSULTEZ LES INSTRUCTIONS DE MISE À LA MASSE DANS LA NOTICE D'UTILISATION DU MOTEUR SI LE FIL NE COMPORTE PAS DE GAINÉ EN CAOUTCHOUC.

ATTENTION: NE PLIEZ PAS ET NE TORTILLEZ PAS LE CÂBLE DE COMMANDE.

- Consultez la figure 1 pour identifier la boulonnerie.

INSTALLATION DU GUIDON INFÉRIEUR (Boulonnerie A)

- Un trou décalé est aménagé dans le guidon inférieur pour permettre le réglage du guidon à deux hauteurs différentes. L'utilisation de l'encoche plus en avant ou plus haut (voir l'encadré, Figure 2) permet de régler le guidon plus bas que si l'encoche plus en arrière est employée.
- Positionnez le guidon inférieur sur la tondeuse. Les trous du guidon s'adaptent sur les goupilles du support du plateau de coupe.
- Maintenez le guidon avec les goupilles fendues dans les trous inférieurs des goupilles soudées. Voir les figure 2.

INSTALLATION DU GUIDON SUPÉRIEUR (Boulonnerie B)

- Positionnez le guidon supérieur par-dessus le guidon inférieur. La commande de la lame doit se trouver sur le dessus du guidon et la commande de l'obturateur sur la gauche.

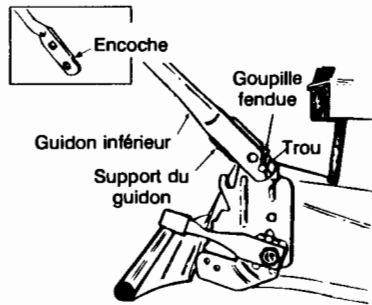

Figure 2

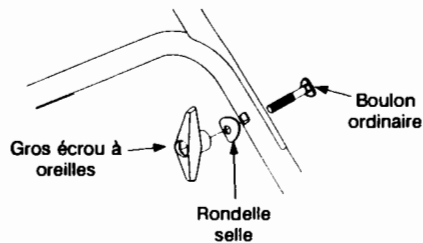

Figure 3

2. Attachez le guidon supérieur sur le guidon inférieur avec des boulons ordinaires courbés, rondelle selle et des gros écrou à oreilles. (Voir la figure 3).

REMARQUE: Installé les écrous à oreilles sur l'intérieur de la poignée.

INSTALLATION DE LA CORDE DU DÉMARREUR (Boulonnerie C)

1. La corde du démarreur se trouve sur l'intérieur du compartiment du moteur. Une longueur supplémentaire de corde peut être enroulée autour de la poignée du démarreur. Dans ce cas, déroulez-la.
2. Débranchez le fil de la bougie et mettez-le à la masse en suivant les instructions de la notice d'utilisation du moteur, puis avec le pouce, appuyez à fond sur le bouton de commande du démarreur. Pressez la manette de commande de la lame contre le guidon supérieur et tirez sur la corde du démarreur.
3. Placez le crochet de guidage sur la poignée du démarreur avec l'ouverture du crochet vers l'avant de la tondeuse, comme sur l'illustration. Enfoncez le crochet de guidage dans le côté droit du guidon.
4. Attachez-le avec un petit écrou à oreilles. Voir la figure 4.

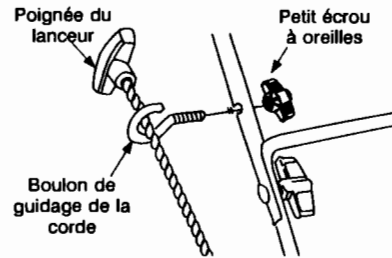

Figure 4

REMARQUE: Si la corde du démarreur se dégage du guide sur le guidon, débranchez la bougie et mettez-la à la masse. Appuyez sur la manette de commande de la lame et faites lentement sortir la corde du moteur. Glissez la corde du démarreur dans le boulon de guidage sur le guidon.

INSTALLATION DES CÂBLES (Boulonnerie E)

Attachez tous les câbles de commande sur la gauche du guidon comme suit.



AVERTISSEMENT: Faites attention, en installant les câbles, de les placer de façon à éviter tout contact avec des bords tranchants et des surfaces chaudes. Des câbles endommagés peuvent empêcher le fonctionnement de la commande.

- Enfoncez les embouts des attaches de câble dans les trous aménagés dans le guidon, l'un sur le guidon inférieur et l'autre sur le guidon supérieur. Les trous peuvent être sur l'intérieur ou l'extérieur du guidon. Voir la figure 5A.
- Maintenez les câbles en place avec des attaches-fils. Voir la figure 5B. Coupez les extrémités des attaches.

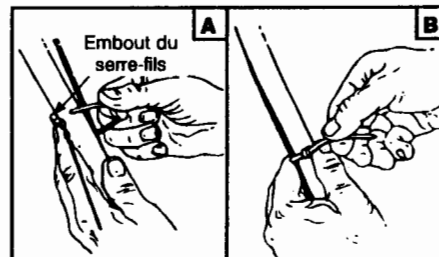

Figure 5

ASSEMBLAGE FINAL

Assurez-vous que tous les boulons et tous les écrous sont bien serrés.

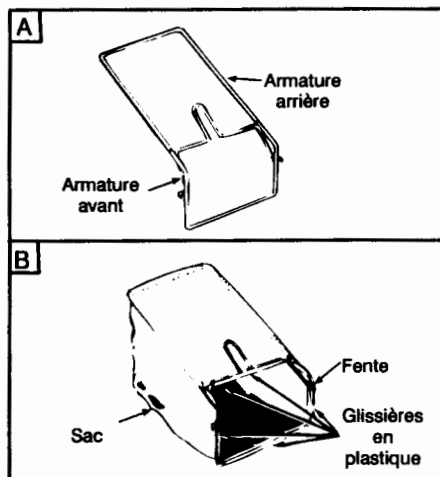

Figure 6

ASSEMBLAGE DU SAC À HERBE

REMARQUE: Vérifiez que le sac à herbe est bien à l'endroit avant l'assemblage (l'étiquette d'avertissement doit se trouver sur l'extérieur).

Sac à herbe souple

1. Assemblez l'armature avant et l'armature arrière comme à la figure 6A.
2. Glissez le sac sur l'armature (côté en plastique noir sur le dessous). Accrochez la glissière en plastique du sac sur les crochets de l'armature du sac.
3. Attachez le sac sur l'armature en accrochant les glissières sur l'armature, comme à la figure 6B. Toutes les glissières en plastique, sauf celle du dessus du sac, s'accrochent de l'extérieur du sac. Le haut du sac s'attache de l'intérieur de celui-ci.

Sacs à herbe à couvercle rigide (Boulonnerie D) (en option)

1. Enfoncez une extrémité du cadre arrière dans le passant en tissu, sur le bord du sac à herbe. Voir la figure 7. Glissez tout le tissu sur un côté du cadre avant de continuer.
2. Emboîtez le cadre avant dans le cadre arrière, comme à la figure 8.
3. Accrochez les glissières en plastique du sac sur le cadre du sac à herbe. Voir la figure 8.
4. Attachez le devant du sac sur le devant du cadre en accrochant les glissières en plastique sur les côtés et le fond du sac par-dessus le cadre.

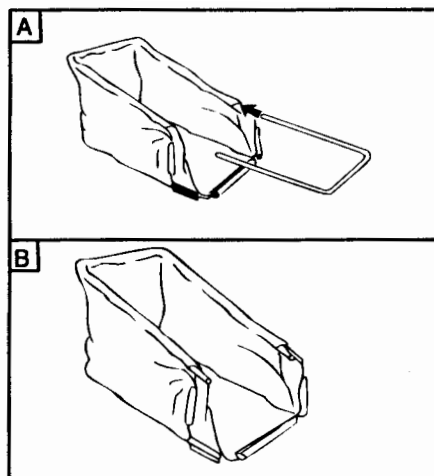

Figure 7

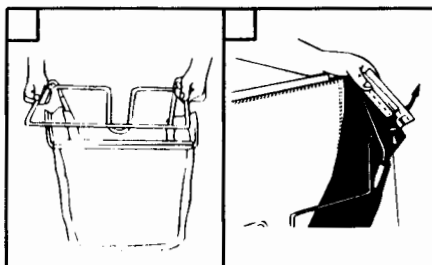

Figure 8

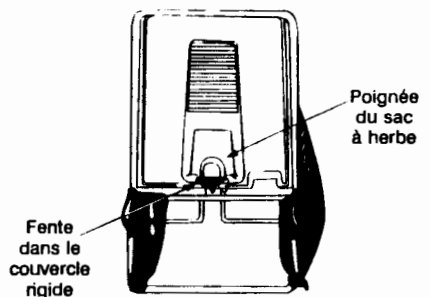

Figure 9

5. Accrochez la poignée sur le cadre du sac à herbe dans la fente dans le couvercle rigide, par en dessous du couvercle. Voir la figure 9.
6. Placez le support de montage sous la poignée, les pattes du support vers le haut. Enfoncez la vis à tête Phillips dans le couvercle rigide et dans le support de montage. Attachez avec un contre-écrou à six pans. Voir la figure 10.

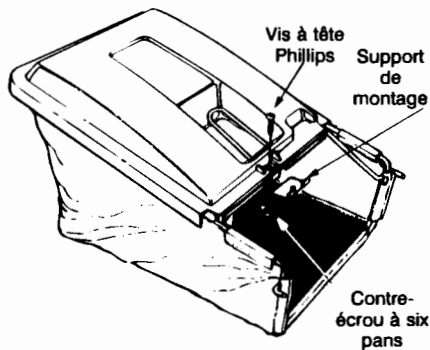

Figure 10

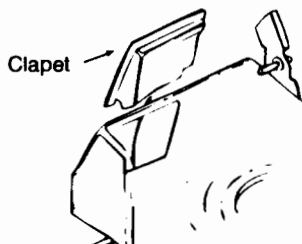

Figure 11

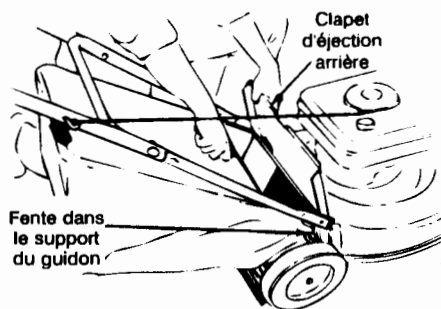

Figure 12

ASSEMBLAGE DU SAC À HERBE SUR LA TONDEUSE

1. Relevez le clapet arrière et retirez l'obturateur du déflecteur de déchetage. Voir la figure 11.

Remarque: Assurez-vous que les câbles sont accrochés sur l'extérieur du guidon pour qu'ils ne gênent pas lors de l'installation du sac à herbe.

2. Enfoncez les crochets du sac à herbe dans les fentes du support du guidon. Voir la figure 12. Refermez le clapet arrière.

Pour enlever le sac à herbe, soulevez le clapet d'éjection arrière de la tondeuse. Dégagez le sac à herbe des fentes du support du guidon, puis refermez le clapet d'éjection arrière.



AVERTISSEMENT: N'utilisez jamais la tondeuse si les crochets du sac à herbe ne sont pas bien enfoncés dans les fentes du support du guidon et si le clapet d'éjection arrière n'est pas appuyé contre le dessus du sac de ramassage de l'herbe.

ATTENTION: N'utilisez pas la tondeuse si le déflecteur de la goulotte ou un système de ramassage de l'herbe approuvé n'est pas en place. Le déflecteur a pour rôle de diriger vers la pelouse tout objet projeté par la lame.

CONVERSION AU MODE D'ÉJECTION LATÉRALE

Si la tondeuse est équipée d'un déflecteur d'éjection latérale, procédez comme suit pour éjecter l'herbe sur le côté.

1. Relevez le clapet d'éjection arrière et installez le bouchon de déchetage arrière. Voir la figure 11.
2. Relevez le bouchon de déchetage à charnière qui se trouve sur le côté du plateau de coupe. Voir la figure 13.

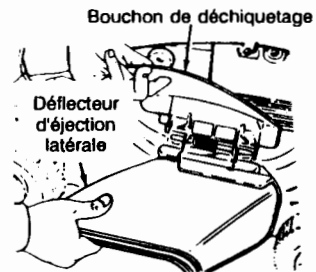

Figure 13

3. Glissez les deux crochets du déflecteur d'éjection latérale sous la goupille de la charnière du bouchon de déchetage à charnière.
4. Rabaissez le bouchon de déchetage à charnière.

REMARQUE: Ne retirez jamais le bouchon de déchetage à charnière, même quand vous ne déchetetez pas.

AVERTISSEMENT: Toutes les tondeuses sont équipées d'un dispositif de protection à l'arrière. Il empêche les projectiles soulevés par la lame de blesser l'utilisateur de la tondeuse. **NE DÉMONTÉZ PAS CE DISPOSITIF DE SÉCURITÉ.**

COMMANDES

AVERTISSEMENT: Familiarisez-vous avec toutes les commandes et leur rôle. Apprenez à arrêter la machine et à les débrayer rapidement.

Clé de sécurité

Elle se trouve sur le moteur. Il s'agit d'un dispositif de sécurité pour activer et désactiver le dispositif d'auto-démarrage. Le dispositif d'auto-démarrage ne peut pas fonctionner si la clé ne se trouve pas à la position correcte. Voir la notice d'utilisation du moteur pour tout renseignement supplémentaire concernant la clé de sécurité.



REMARQUE: La clé de sécurité doit se trouver à la position «Marche» pour mettre la tondeuse en marche avec le lanceur ou avec le dispositif d'auto-démarrage.

Barre de commande de la lame

AVERTISSEMENT: Il s'agit d'un dispositif de sécurité. Ne tentez jamais de contourner sa fonction. Vous risquez de vous exposer à des blessures graves au contact de la lame. Celle-ci tourne quand le moteur fonctionne et quand le dispositif d'auto-démarrage est désactivé.

La barre de commande de la lame se trouve sur le guidon supérieur de la tondeuse. Voir la Figure 14. Il faut appuyer sur la barre de commande de la lame et sur le bouton du démarreur pour mettre la tondeuse en marche. Lâchez la barre de commande de la lame pour arrêter le moteur et la lame et pour activer le dispositif d'auto-démarrage.

Démarreur à lanceur

La poignée du démarreur à lanceur est installée sur le guidon supérieur. Voir la Figure 4. Le démarreur à lanceur sert à faire démarrer le moteur quand le dispositif d'auto-démarrage est désactivé.

Bouton de mise en marche

Il se trouve sur la gauche de la partie supérieure du guidon. Voir la Figure 14. Appuyez complètement sur le bouton de mise en marche tout en serrant la barre de commande de la lame contre le guidon

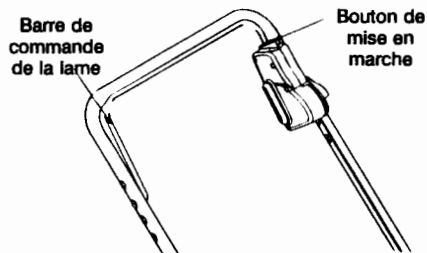

Figure 14

supérieur pour mettre le moteur en marche. Le bouton de mise en marche revient automatiquement à la position «Arrêt» quand la barre de commande de la lame est relâchée.

REMARQUE: Le bouton du démarreur doit être enfoncé pour mettre le moteur en marche avec le lanceur ou le dispositif d'auto-démarrage.

UTILISATION

AVERTISSEMENT: Assurez-vous de lire et de bien comprendre toutes les instructions qui figurent sur la machine et dans la notice d'utilisation avant de la mettre en marche.

Ne placez jamais vos mains ou vos pieds près de l'ouverture d'évacuation ou sous le plateau de coupe.

L'utilisation d'une tondeuse peut entraîner la projection de débris qui, s'ils atteignent vos yeux, peuvent causer des blessures graves. Portez toujours des lunettes de sécurité ou un masque.

REMARQUE: Pour obtenir de meilleurs résultats, relevez toujours la hauteur de coupe jusqu'à ce que vous ayez déterminé la hauteur convenant le mieux à votre pelouse. Voir le chapitre «Réglage de la hauteur de coupe».

MISE EN MARCHÉ

Faites les pleins d'essence et d'huile selon les instructions fournies dans la notice d'utilisation du moteur qui accompagne la tondeuse. Veuillez lire les instructions attentivement.

AVERTISSEMENT: Ne faites jamais le plein à l'intérieur, pendant que le moteur tourne ou avant que le moteur n'ait refroidi pendant au moins deux minutes.

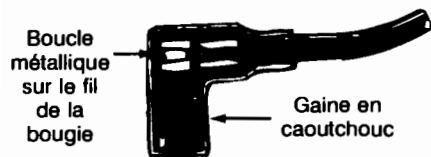

Figure 15

MISE EN MARCHÉ DU MOTEUR ET EMBRAYAGE DE LA LAME

- Branchez le fil de la bougie sur cette dernière. Si une gaine en caoutchouc recouvre l'extrémité du fil de la bougie, assurez-vous que la boucle métallique, au bout du fil de la bougie (dans la gaine en caoutchouc), est bien fixée sur l'embout métallique de la bougie. Voir la figure 15.

Démarrage initial du moteur

REMARQUE: Utilisez le démarreur à lanceur pour mettre le moteur en marche pour la première fois. Pour l'expédition, la clé de sécurité se trouve à la position de blocage et en mode désactivé. Procédez comme suit:

1. Placez la tondeuse sur une surface plane à l'extérieur.
2. Enlevez la pellicule de plastique qui se trouve sous le bouchon d'essence.
3. Ouvrez la soupape d'arrivée du carburant (le cas échéant) en lui faisant faire un quart de tour.
4. Faites faire un quart de tour vers la droite à la clé de sécurité pour la mettre à la position «Marche».
5. Si votre tondeuse est équipée d'un amorceur, amorcez le moteur en suivant les instructions de la notice d'utilisation du moteur.
6. Placez-vous à la position de conduite et appuyez à fond sur le bouton de mise en marche avec le pouce de la main droite.
7. Avec la main gauche, serrez la barre de commande de la lame contre le guidon supérieur. Voir la Figure 14.
8. Lâchez le bouton.
9. Prenez la poignée du démarreur à lanceur avec la main droite et tirez-la jusqu'à ce que vous sentiez une légère résistance. Tirez

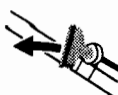

fermement jusqu'à ce que votre bras soit complètement tendu.

10. Si le moteur ne démarre pas au deuxième essai, répétez les étapes 5,6,7,8 et 9.

Deuxième démarrage du moteur

REMARQUE: Suivez ces instructions si le dispositif d'auto-démarrage se trouve déjà en mode activé.



AVERTISSEMENT: Ne supposez JAMAIS que le démarreur se trouve au mode désactivé, même si la clé est à la position de blocage et/ou a été retirée. Désactivez TOUJOURS le démarreur avant d'effectuer un entretien ou une réparation quelconque sur le moteur et/ou la tondeuse. Suivez les instructions figurant sur le moteur et/ou la machine pour désactiver le démarreur.

1. Vérifiez le niveau d'huile et faites le plein de carburant si besoin est.
2. Ouvrez la soupape d'arrivée du carburant (le cas échéant) d'un quart de tour.
3. Tournez la clé de sécurité d'un quart de tour vers la droite pour la mettre à la position «Marche».
4. Appuyez 3 fois sur la poire d'amorçage (seulement si le moteur est froid).
5. Placez-vous à la position de conduite et appuyez sur le bouton de mise en marche avec le pouce de la main droite.
6. Avec la main gauche, serrez la barre de commande de la lame contre le guidon supérieur. Voir la Figure 14. Le démarreur sera désactivé et le moteur démarrera.



(REMARQUE: Si le moteur ne démarre pas, lâchez la barre de commande de la lame et répétez les étapes 5,6,7,8 et 9 de la section «Démarrage initial du moteur».)

REMARQUE: En cas de problèmes, consultez le Guide de dépannage.

Arrêt du moteur et de la lame

1. Le moteur et la lame s'arrêteront en quelques secondes dès que la barre de commande de la lame est relâchée (le bouton de mise en marche revient automatiquement à la position de marche/arrêt).

REMARQUE: Le bruit de cliquetis que le moteur peut faire en s'arrêtant correspond au réactifement du dispositif

d'auto-démarrage pour la mise en marche suivante.

2. Faites faire un quart de tour vers la gauche à la clé de sécurité pour la placer à la position de BLOCAGE. Retirez la clé et remisez-la à un endroit sûr.
3. Débranchez le fil de la bougie et mettez-le à la masse contre le moteur en suivant les instructions de la notice d'utilisation pour empêcher tout démarrage accidentel lorsque la machine n'est pas surveillée.



AVERTISSEMENT : La lame continue à tourner pendant trois secondes environ après que la barre de commande de la lame est relâchée.

Désactivation du dispositif d'auto-démarrage

- Débranchez le fil de la bougie.
- Tournez la clé de sécurité à la position «MARCHE» (1/4 de tour vers la droite).
- Tenez-vous à la position de conduite et appuyez à fond sur le bouton de mise en marche avec le pouce de la main droite.
- Avec la main gauche, serrez la barre de commande contre le guidon supérieur.
- Relâchez le bouton.

REMARQUE: Le moteur est lancé quand les commandes sont activées, mais il ne peut démarrer puisque le fil de la bougie est débranché. Quand le moteur cesse de tourner, le dispositif d'auto-démarrage sera désactivé.



AVERTISSEMENT: Dispositif d'auto-démarrage: Une amputation ou lacération grave est possible si ces instructions ne sont pas suivies.

- Débranchez TOUJOURS le fil de la bougie, désactivez le dispositif d'auto-démarrage, bloquez et retirez la clé de sécurité AVANT d'effectuer TOUT entretien ou toute réparation sur le moteur ou la tondeuse.
- N'essayez PAS de réparer ou d'entretenir le dispositif d'auto-démarrage.
- Ne supposez JAMAIS que le dispositif d'auto-démarrage est désactivé, même si la clé se trouve à la position de blocage et a été retirée.
- AVANT de nettoyer le dessous de la tondeuse, AVANT de changer l'huile, le filtre à air ou la bougie, AVANT de démonter la lame pour l'entretenir, AVANT d'effectuer un entretien

quelconque sur le moteur ou la tondeuse, AVANT de transporter la tondeuse, **DÉSACTIVEZ TOUJOURS LE DISPOSITIF D'AUTO-DÉMARRAGE.**

- Bloquez TOUJOURS la clé de sécurité, retirez-la et remisez-la à un endroit sûr. Cette clé doit être retirée du moteur quand la tondeuse n'est pas utilisée. Son retrait empêchera le démarrage accidentel ou non surveillé de la tondeuse par des enfants ou des adultes qui ne connaissent pas les particularités de cette tondeuse. La clé de sécurité doit se trouver à la position de blocage pour pouvoir être retirée.

POUR OBTENIR LES MEILLEURS RÉSULTATS EN DÉCHIQUETANT L'HERBE, SUIVEZ LES CONSEILS CI-DESSOUS

- Nettoyez la pelouse. Vérifiez qu'il n'y a plus de pierres, de morceaux de bois, de fils métalliques ou autres objets sur la pelouse, qui risquent d'endommager la tondeuse. Ces objets pourraient être projetés par la tondeuse dans une direction ou une autre et blesser grièvement le conducteur ou toute autre personne présente et causer des dégâts matériels.
- Ne coupez pas l'herbe mouillée. Pour un déchiquetage efficace, ne coupez pas de l'herbe mouillée car elle a tendance à coller au dessous du tablier et à gêner le déchiquetage.
- Coupez 1/3 de la longueur de l'herbe. La coupe recommandée pour un bon déchiquetage correspond à 1/3 de la longueur de l'herbe. Ralentissez pour assurer une bonne répartition des brins d'herbe sur la pelouse. En cas d'herbe particulièrement drue, il faudra peut-être avancer très lentement pour bénéficier d'un déchiquetage satisfaisant. Si l'herbe est trop longue, deux passages seront nécessaires. Abaissez la lame d'un tiers de la longueur de l'herbe au deuxième passage et coupez dans une autre direction. Le fait de chevaucher les passages permet de déchiqueter à nouveau les brins d'herbe qui restent sur la pelouse. Le tondeuse doit toujours fonctionner à plein régime pour obtenir la meilleure coupe et le meilleur déchiquetage.
- Nettoyez le dessous du plateau de coupe. Nettoyez le dessous du plateau de coupe après chaque utilisation pour empêcher les brins d'herbe de s'y accumuler, ce qui générerait le déchiquetage.

- Déchiquetage de feuilles. Le déchiquetage des feuilles à l'automne peut aussi être bénéfique pour votre pelouse. Assurez-vous toutefois que les feuilles sont sèches et qu'elles ne forment pas une couche trop épaisse sur la pelouse. N'attendez pas que toutes les feuilles soient tombées pour les déchiqueter.
- Méthode de tonte. Il est recommandé de garder le trottoir ou l'allée sur la droite de la tondeuse. Continuez de cette façon pour que l'herbe à tondre se trouve sur la gauche de la tondeuse. Assurez-vous que les lames de la tondeuse sont toujours sur l'herbe pour éviter de faire trop de saletés.

AVERTISSEMENT: Arrêtez le moteur si vous heurtez un objet quelconque. Débranchez le fil de la bougie, cherchez soigneusement tout signe de dégât à la tondeuse et réparez-la avant de la remettre en marche et de vous en servir. Des vibrations importantes de la tondeuse indiquent des dégâts. Faites examiner et réparer la machine rapidement.

RÉGLAGES

AVERTISSEMENT: Ne supposez JAMAIS que le démarreur se trouve au mode désactivé, même si la clé est à la position de blocage et/ou a été retirée. Désactivez TOUJOURS le démarreur avant d'effectuer un entretien ou une réparation quelconque sur le moteur et/ou la tondeuse. Suivez les instructions figurant sur le moteur et/ou la machine pour désactiver le démarreur.

AVERTISSEMENT: N'oubliez pas de débrancher le fil de la bougie et de DÉSACTIVER le démarreur avant d'effectuer un réglage ou une réparation quelconque. Ne tentez PAS d'entretenir ou de réparer le moteur et/ou la tondeuse quand la clé de sécurité ne se trouve pas à la position de blocage et/ou que le démarreur est activé.

ATTENTION: RÉGLAGE DE LA HAUTEUR DES ROUES Avant de changer la hauteur de la tondeuse, arrêtez-la et débranchez le fil de la bougie.

MODÈLES AVEC DISPOSITIFS DE RÉGLAGE DE HAUTEUR: (Voir la Figure 16).

1. Arrêtez la tondeuse et débranchez le fil de la bougie avant de changer la hauteur de coupe de la tondeuse.



Figure 16

2. Le levier de réglage des roues de votre tondeuse vous permet un choix de neuf (9) hauteurs de coupe. La coupe moyenne convient pour la plupart des tondeuses.

3. Pour changer la hauteur de coupe, poussez le levier de réglage des roues vers la roue et déplacez-le vers le haut ou le bas à la hauteur choisie.

REMARQUE: Toutes les roues doivent être à la même hauteur.

4. Pour couper de l'herbe humide ou épaisse, réglez l'arrière de la tondeuse plus haut que l'avant pour permettre une meilleure éjection de l'herbe.

RÉGLAGES DU CARBURATEUR

Certains ajustements mineurs seront peut-être nécessaires pour compenser les différences de carburant, de température, d'altitude et de charge. Consultez la notice d'utilisation du moteur fournie avec la tondeuse quant aux réglages du carburateur.

RÉGLAGE DE LA HAUTEUR DU GUIDON

Le guidon peut être installé à deux hauteurs différentes sur cette tondeuse. L'encoche aménagée sur la partie plate du guidon inférieur indique à quelle position le guidon se trouve. Si l'encoche est tournée vers le haut ou vers l'avant, le guidon est réglé à la position inférieure. Si l'encoche est tournée vers le bas, le guidon est réglé à la position la plus haute.

Pour modifier la hauteur, consultez la section «Installation du guidon inférieur».

LUBRIFICATION

ATTENTION: DÉBRANCHEZ TOUJOURS LE FIL DE LA BOUGIE AVANT DE FAIRE L'ENTRETIEN.

1. **ROUES** - Lubrifiez les roulements à billes des roues au moins une fois par saison avec de l'huile légère.

2. **MOTEUR** - Reportez-vous aux instructions avant le démarrage, pour la lubrification et l'entretien du moteur.
3. **COMMANDE DE LA LAME** - Lubrifiez les points de pivot de la poignée de commande de la lame et le câble de frein au moins une fois par saison avec une huile légère. La commande de la lame doit fonctionner facilement dans les deux sens.

ENTRETIEN

AVERTISSEMENT: Ne supposez JAMAIS que le démarreur se trouve au mode désactivé, même si la clé est à la position de blocage et/ou a été retirée. Désactivez TOUJOURS le démarreur avant d'effectuer un entretien ou une réparation quelconque sur le moteur et/ou la tondeuse. Suivez les instructions figurant sur le moteur et/ou la machine pour désactiver le démarreur.

AVERTISSEMENT: N'oubliez pas de débrancher le fil de la bougie et de DÉSACTIVER le démarreur avant d'effectuer un réglage ou une réparation quelconque. Ne tentez PAS d'entretenir ou de réparer le moteur et/ou la tondeuse quand la clé de sécurité ne se trouve pas à la position de blocage et/ou que le démarreur est activé.

PLATEAU DE COUPE

Nettoyez le dessous du plateau de coupe après chaque utilisation pour empêcher les brins d'herbe, les feuilles ou la saleté de s'y accumuler. Toute accumulation favorise la rouille et la corrosion et peut empêcher le déchetage efficace.

Inclinez la tondeuse et grattez le dessous du plateau de coupe avec un outil approprié (après avoir vérifié que la bougie est débranchée) pour nettoyer le plateau de coupe.

LAMES DE COUPE

AVERTISSEMENT : Pour éviter tout démarrage accidentel, mettez toujours le fil de la bougie à la terre et retirez la clé de contact avant de manipuler la lame. Portez toujours des gants épais ou utilisez un chiffon pour manipuler les lames.

- Basculez la tondeuse selon les instructions dans la notice d'utilisation du moteur. S'il n'y a pas d'instructions spécifiques, basculez la tondeuse avec le carburateur sur le haut.

- Enlevez le boulon et le support de la lame qui maintiennent la lame et l'adaptateur sur le vilebrequin. Dégagez la lame et l'adaptateur du vilebrequin.

AVERTISSEMENT: Examinez périodiquement l'adaptateur de lame pour y détecter tout fendillement éventuel, surtout après avoir heurté un objet. Remplacez-le au besoin.

- Pour obtenir les meilleurs résultats, la lame doit être bien affûtée. Pour l'affûter à nouveau, démontez-la puis meulez ou limez les bords tranchants en maintenant l'angle aussi près que possible du biseau original. Il est essentiel que chaque tranchant soit affûté également pour ne pas avoir une lame déséquilibrée. Une lame déséquilibrée cause des vibrations à vitesse élevée, peut endommager le moteur et la tondeuse et, en se brisant, provoquer des blessures graves. Vous pouvez vérifier l'équilibre de la lame en la plaçant sur un tournevis à tige ronde. Limez le métal du côté le plus lourd jusqu'à ce que la lame soit parfaitement équilibrée.
- Avant de remonter la lame et son adaptateur sur la tondeuse, lubrifiez le vilebrequin et la surface intérieure de l'adaptateur avec une huile légère. Placez l'adaptateur de la lame sur le vilebrequin, «l'étoile» à l'opposé du moteur. Voir la Figure 17. Placez la lame, le côté sur lequel la mention «Bottom» (ou le numéro de pièce) apparaît, à l'opposé de l'adaptateur. Aiguez le support de la lame sur celle-ci en enfonçant les pattes dans les trous de la lame, puis insérez le boulon hex. Serrez le boulon hex. au couple recommandé ci-dessous.

Couple de montage de la lame

Boulon central 450 po-lb min., 600 po-lb max.

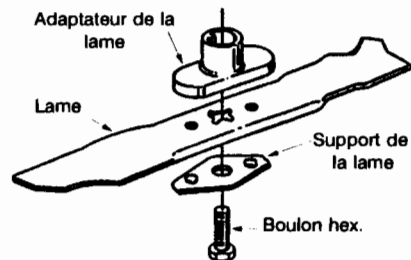

Figure 17

- Vérifiez périodiquement que TOUS les écrous et boulons de la machine sont bien serrés.

ATTENTION : Le fait de couper l'herbe sur un sol sablonneux provoque l'usure des lames par abrasion.

- Après un usage prolongé, particulièrement dans des terrains sablonneux, la lame sera émoussée et perdra son tranchant original. L'efficacité de la coupe sera réduite et la lame devra être remplacée. Remplacez-la toujours par une lame de rechange approuvée par l'usine. Le fabricant n'est pas responsable des dommages causés par une lame déséquilibrée.

MOTEUR

- Consultez la notice d'utilisation du moteur pour tout ce qui concerne l'entretien du moteur.
- Utilisez l'**huile à moteur** recommandée dans la notice d'utilisation du moteur fournie avec la tondeuse. Lisez attentivement les instructions et suivez-les.
- Nettoyez le **filtre à air** recommandée dans la notice d'utilisation du moteur fournie avec la tondeuse. Nettoyez-le à intervalles plus rapprochés dans des conditions très poussiéreuses. Une mauvaise performance du moteur et sa «noyade» sont des indications que le filtre à air doit être nettoyé. Consultez la notice d'utilisation du moteur fournie avant de nettoyer le filtre à air.
- Nettoyez la **bougie** et ajustez l'écartement une fois par saison. Il est recommandé de remplacer la bougie au début de chaque saison. Vérifiez le type de bougie à utiliser et l'écartement correct dans la notice d'utilisation du moteur.

REMARQUE: Ce système d'allumage par étincelle de véhicule respecte toutes les exigences du Règlement sur le matériel brouilleur du Canada.

- Nettoyez le moteur régulièrement avec un linge ou une brosse. Gardez le système de refroidissement (à proximité du ventilateur) propre pour assurer la bonne circulation d'air essentielle aux bonnes performances et à la longévité du moteur. Enlevez tous les brins d'herbe, la saleté et autres débris combustibles se trouvant à proximité du silencieux.

ENTREPOSAGE HORS SAISON



AVERTISSEMENT: Ne supposez JAMAIS que le démarreur se trouve au mode désactivé, même si la clé est à la position de blocage et/ou a été retirée. Désactivez TOUJOURS le démarreur avant d'effectuer un entretien ou une réparation quelconque sur le moteur et/ou la tondeuse. Suivez les instructions figurant sur le moteur et/ou la machine pour désactiver le démarreur.



AVERTISSEMENT: N'oubliez pas de débrancher le fil de la bougie et de DÉSACTIVER le démarreur avant d'effectuer un réglage ou une réparation quelconque. Ne tentez PAS d'entretenir ou de réparer le moteur et/ou la tondeuse quand la clé de sécurité ne se trouve pas à la position de blocage et/ou que le démarreur est activé. Procédez de la manière suivante pour préparer votre tondeuse pour un entreposage prolongé.

1. Nettoyez et lubrifiez soigneusement la tondeuse selon les instructions de lubrification.
2. Consultez la notice d'utilisation du moteur quant aux instructions d'entreposage du moteur.
3. Enduisez la lame de la tondeuse d'une graisse à châssis pour l'empêcher de rouiller.
4. Entrez la tondeuse dans un endroit sec et propre.

REMARQUE: Il est très important de bien protéger le matériel contre la rouille s'il doit être entreposé dans un abri métallique non ventilé. Enduisez toute la machine, en particulier les câbles et toutes les pièces mobiles, avec une huile légère ou de la silicone.

REMARQUE: Faites attention de ne pas plier ni tortiller les câbles.

REMARQUE: Si la corde du démarreur se dégage du guide sur le guidon, débranchez la bougie et mettez-la à la masse. Appuyez sur l'étrier et faites lentement sortir la corde du moteur. Glissez la corde du démarreur dans le boulon de guidage sur le guidon.

GARANTIE LIMITÉE DE TROIS ANS

Nous nous engageons, envers l'acheteur initial, à réparer ou à remplacer gratuitement, à son choix, franco l'usine ou la station technique agréée, toute pièce s'avérant DÉFECTUEUSE EN RAISON D'UN VICE DE MATIÈRE ET DE FABRICATION, dans les trois ans suivant la date d'achat initiale de nos produits. Tous les frais de transport des pièces soumises à des fins de remplacement sont à la charge de l'acheteur, à moins que le fabricant n'ait demandé le retour des marchandises.

Cette garantie NE s'applique PAS aux pièces défectueuses du fait d'une utilisation incorrecte, d'un accident, d'une négligence, d'un entretien inadéquat ou de modifications effectuées par des personnes non autorisées.

Cette garantie limitée ne couvre pas le remplacement des pièces qui, n'étant pas défectueuses, sont usées par une utilisation normale de la machine.

LES MOTEURS, LES DÉMARREURS ÉLECTRIQUES, LES TRANSMISSIONS PEERLESS ET LES TRANSESSIEUX PEERLESS SONT GARANTIS PAR LEURS FABRICANTS RESPECTIFS. TOUTES LES RÉCLAMATIONS CONCERNANT CES PIÈCES DOIVENT ÊTRE ADRESSÉES AUX STATIONS TECHNIQUES DES FABRICANTS RESPECTIFS.

Les courroies, ampoules, pièces d'embrayage (roues de frottement), sacs à herbe, pneus, sièges, lames et roues de plateau de coupe des tracteurs sont couverts par une garantie limitée de 60 jours.

Les batteries sont couvertes par une garantie limitée de 90 jours.

Les fusibles, boulons de cisaillement et adaptateurs de lame sont considérés comme des articles de consommation courante et, à ce titre, ne sont pas garantis.

REMARQUE: Les pièces de rechange ainsi que les inspections et réglages faisant partie d'un entretien régulier ne sont pas couverts par cette garantie dans le cadre d'une opération d'entretien normale.

GARANTIE DES ACCESSOIRES DU TRACTEUR

Les tondeuses fournies avec votre tracteur, ou vendues séparément comme accessoires de votre tracteur de jardin, sont également couvertes, en vertu de la garantie limitée de 3 ans des produits de consommation du fabricant.

TOUS LES AUTRES ACCESSOIRES sont vendus dans les mêmes conditions, mais ils ne sont couverts que par une garantie D'UN AN À COMPTER DE LA DATE D'ACHAT INITIALE.

UTILISATION PERSONNELLE

LES PARAGRAPHES PRÉCÉDENTS CONSTITUENT LA GARANTIE COMPLÈTE DU FABRICANT COUVRANT TOUTE MACHINE ACHETÉE ET UTILISÉE À DES FINS PERSONNELLES, FAMILIALES, DOMESTIQUES/RÉSIDENTIELLES ET NON COMMERCIALES.

UTILISATION COMMERCIALE

TOUTES LES UTILISATIONS AUTRES QUE L'UTILISATION PERSONNELLE TELLE QUE DÉCRITE CI-DESSUS SONT CONSIDÉRÉES COMMERCIALES.

Les machines neuves achetées à des fins commerciales sont garanties de la même manière et dans les mêmes conditions, MAIS pour une durée de 60 jours à compter de la date d'achat.

LES RÉPARATIONS SOUS GARANTIE NE PEUVENT ÊTRE EFFECTUÉES QUE PAR UNE STATION TECHNIQUE AGRÉÉE. TOUTE PIÈCE DE RECHANGE, NE FAISANT PAS PARTIE DE L'ÉQUIPEMENT D'ORIGINE, UTILISÉE SUR UNE MACHINE SOUS GARANTIE, EST EXCLUE DE CETTE GARANTIE, AINSI QUE TOUT ÉLÉMENT ENDOMMAGÉ PAR L'INSTALLATION D'UNE PIÈCE DE RECHANGE D'UNE MARQUE AUTRE QUE CELLE DU FABRICANT.

GUIDE DE DÉPANNAGE		
PROBLÈME	CAUSE(S)PROBABLE(S)	SOLUTION
Le moteur ne démarre pas.	<ol style="list-style-type: none"> 1. La poignée de commande de la lame n'est pas embrayée. 2. Le fil de la bougie est débranché. 3. Le réservoir est vide ou l'essence est éventée. 4. La canalisation de carburant est bouchée. 5. La bougie est défectueuse. 6. Le moteur est noyé. 	<ol style="list-style-type: none"> 1. Embrayez la poignée de commande de la lame. 2. Branchez le fil de la bougie. 3. Faites le plein avec une essence propre et fraîche. 4. Nettoyez la canalisation. 5. Nettoyez, réglez l'écartement ou remplacez la bougie. 6. Attendez quelques minutes avant d'essayer de faire démarrer le moteur sans l'amorcer.
Le moteur tourne irrégulièrement	<ol style="list-style-type: none"> 1. Le fil de la bougie desserré. 2. La canalisation de carburant est bouchée ou l'essence est éventée. 3. L'évent du capuchon du réservoir est bouché. 4. De l'eau ou une saleté est présente dans le système. 5. Le filtre à air est sale. 6. Le carburateur est mal réglé. 	<ol style="list-style-type: none"> 1. Branchez et serrez le fil de la bougie. 2. Nettoyez la canalisation. Faites le plein avec une essence propre et fraîche. 3. Débouchez l'évent. 4. Videz le réservoir à carburant. Faites le plein avec une essence fraîche. 5. Nettoyez le filtre à air. 6. Réglez le carburateur.
Le moteur surchauffe	<ol style="list-style-type: none"> 1. Le niveau d'huile est trop bas. 2. La circulation d'air est gênée. 3. Le carburateur est mal réglé. 	<ol style="list-style-type: none"> 1. Faites le plein d'huile du carter. 2. Démontez l'habitacle du ventilateur et nettoyez-le. 3. Réglez le carburateur.
Le moteur tourne irrégulièrement.	<ol style="list-style-type: none"> 1. La bougie est sale, défectueuse ou l'écartement est trop grand. 2. Le carburateur est mal réglé. 3. Le filtre à air est sale. 	<ol style="list-style-type: none"> 1. Réglez l'écartement à 0,030 po ou remplacez la bougie. 2. Réglez le carburateur. 3. Nettoyez le filtre à air.
Vibrations excessives	<ol style="list-style-type: none"> 1. La lame est desserrée ou mal équilibrée. 2. La lame est déformée. 	<ol style="list-style-type: none"> 1. Serrez la lame et l'adaptateur. Équilibrez la lame. 2. Remplacez la lame.
La tondeuse ne déchiquette pas l'herbe.	<ol style="list-style-type: none"> 1. L'herbe est mouillée. 2. L'herbe est trop haute. 3. La lame est émoussée. 	<ol style="list-style-type: none"> 1. Ne tondez pas quand l'herbe est mouillée. Attendez qu'elle sèche. 2. Coupez l'herbe à un réglage élevé, puis tondez à nouveau à la hauteur voulue ou sur une largeur plus étroite. 3. Aiguissez ou remplacez la lame.
La coupe est irrégulière.	<ol style="list-style-type: none"> 1. Les roues ne sont pas bien positionnées. 2. La lame est émoussée. 	<ol style="list-style-type: none"> 1. Placez les quatre roues à la même hauteur. 2. Aiguissez ou remplacez la lame.
Les roues ne font pas avancer la tondeuse.	<ol style="list-style-type: none"> 1. La courroie n'est pas bien installée. 2. Des débris gênent le fonctionnement de la transmission. 	<ol style="list-style-type: none"> 1. Vérifiez que la courroie est bien installée sur la poulie et qu'elle tourne dans le bon sens. 2. Nettoyez la transmission.

REMARQUE: Pour toute réparation autre que les ajustements mineurs ci-dessus, adressez-vous à la station technique agréée.